



# Kölner

## Der Beste Assistent

\*Лучший помощник



Только для бытового использования  
Тек тұрмыстық пайдалануға арналған

ПИЛА ЦЕПНАЯ ЭЛЕКТРИЧЕСКАЯ  
Электр шынжырлы ара

**KECS 40/1800**

RUS

KAZ

EAC

РУКОВОДСТВО ПО ЭКСПЛУАТАЦИИ  
ПАЙДАЛАНУ БОЙЫНША БАСШЫЛЫҚ

# С этой моделью покупают:



## KHPW 2600SP

### Мойка высокого давления

Напряжение сети / Частота	220 В ± 10 % / 50 Гц
Потребляемая мощность	2600 Вт
Рабочее давление	130 бар
Максимальное давление	190 бар
Рабочий расход жидкости	480 л/ч
Максимальная температура воды	40 °С
Класс защиты	IPX5
Длина шланга	5 м
Длина сетевого кабеля	5 м
Масса	7,2 кг



## KEM 120/1400V

### Миксер строительный

Напряжение сети/Частота	220 В ± 10 % / 50 Гц
Потребляемая мощность	1400 Вт
Число оборотов на холостом ходу	0-700 об/мин
Максимальный крутящий момент	32 Н·м
Количество насадок	1
Длина насадки	590 мм
Диаметр насадки	120 мм
Длина шнура питания	2 м
Масса	3,7 кг



## KCD 18/2LC

### Дрель-шуруповерт аккумуляторная

Тип аккумулятора	Li-Ion
Напряжение аккумулятора	18 В
Емкость аккумулятора	2 А·ч
Время зарядки аккумулятора	2-3 ч
Число оборотов на холостом ходу	0-400/0-1450 об/мин
Максимальный крутящий момент	29/20 Н·м
Число ступеней крутящего момента	18+1
Патрон	двухмуфтовый, быстрозажимной
Диаметр патрона	0,8-10 мм
Максимальный диаметр сверления:	
дерево	20 мм
сталь	14 мм
Масса	1,3 кг
Масса с кейсом (KCD 18/2LC)	2,9 кг



## KET 600

### Триммер электрический

Напряжение сети / Частота	220 В ± 10 % / 50 Гц
Потребляемая мощность	600 Вт
Число оборотов на холостом ходу	12000 об/мин
Ширина скашивания	250 мм
Режущий инструмент	леска
Диаметр лески	1,6 мм
Длина сетевого кабеля	0,35 м
Масса	1,7 кг

**СОДЕРЖАНИЕ / МАЗМҰНЫ**

1 Общие указания	4
2 Технические требования	4
3 Комплектность	4
4 Требования безопасности	5
5 Функциональные элементы	8
6 Подготовка к работе	9
7 Порядок работы	10
8 Техническое обслуживание	13
9 Правила хранения	14
10 Срок службы	14
11 Возможные неисправности и методы их устранения	14
12 Гарантии изготовителя	14
13 Прочая информация	16
1 Жалпы нұсқаулар	17
2 Техникалық талаптар	17
3 Жиынтықтылық	17
4 Қауіпсіздік талаптары	18
5 Атқарымдық элементтер	21
6 Жұмысқа дайындау	22
7 Жұмыс тәртібі	23
8 Техникалық қызмет көрсету	26
9 Сақтау шарттары	27
10 Қызметтік мерзімі	27
11 Ықтимал ақаулықтар және оларды жою тәсілдері	27
12 Дайындаушының кепілдіктері	27
13 Өзге ақпарат	29

Наша компания благодарит Вас за Ваш выбор и надеется, что настоящее изделие торговой марки «Kolner» будет полностью отвечать Вашим ожиданиям. Для того, чтобы Ваше изделие прослужило Вам долгое время, необходимо правильно его использовать, хранить и проводить техническое и сервисное обслуживание, в связи с чем настоятельно рекомендуем Вам перед использованием тщательно изучить информацию, изложенную в настоящем руководстве.

**УВАЖАЕМЫЙ ПОКУПАТЕЛЬ!**

При покупке изделия необходимо удостовериться в его работоспособности, отсутствии механических повреждений, проверить комплектацию и наличие штампа торгующей организации, даты продажи и подписи продавца с номером модели и серийным номером на гарантийном талоне, являющемся неотъемлемой частью настоящего руководства.

Біздің компания Сіздің таңдауыңыз үшін Сізге алғысын білдіреді және «Kolner» сауда таңбасындағы аталған бұйымның Сіздің кәтулеріңізге толықтай жауап беретін болады деп үміттенеміз. Сіздің бұйымыңыз Сізге ұзақ уақыт қызмет етуі үшін оны дұрыс қолдану, сақтау және техникалық және сервистік қызмет көрсетуді жүргізіп отыру қажет, осыған байланысты Сізге қолданудың алдында осы нұсқаулықта мазмұндалған ақпаратты мұқият оқып шығуды үзілді-кесілді ұсынамыз.

**ҚҰРМЕТТІ САТЫП АЛУШЫ!**

Бұйымды сатып алу кезінде оның жұмысқа қабілеттілігіне, механикалық бүлінулердің жоқтығына көз жеткізу, сонымен бірге жиынтықтылықты және осы нұсқаулықтың ажырамасы бөлігі болып табылатын кепілдік талонында үлгінің сериясы мен сериялық нөмірімен сатушы ұйым мөртабанының, сатылған күні мен сатушының қолтаңбасының болуын тексеріп алу қажет.

## 1 ОБЩИЕ УКАЗАНИЯ

Пила цепная электрическая KECS 40/1800 (далее пила, электрооборудование, изделие) применяется для распиливания древесины и деревосодержащих материалов, обрезки сучьев, заготовки дров и валки деревьев. Изделие имеет бытовое назначение. Цепная электрическая пила является источником повышенной опасности, вследствие чего используется короткий сетевой кабель, что дает возможность быстрого отключения от питающей сети. Обращаем Ваше внимание на то, что данное изделие не предназначено для тяжелых промышленных работ. Использование изделия не по назначению является основанием для отказа в гарантийном ремонте.



Настоятельно рекомендуется ознакомиться со всеми пунктами настоящего руководства по эксплуатации перед использованием изделия во избежание возникновения опасных ситуаций.

**EAC** Данное изделие соответствует требованиям:

Технического регламента Таможенного союза ТР ТС 004/2011 «О безопасности низковольтного оборудования», утвержденный Решением Комиссии Таможенного союза от 16 августа 2011 г. №768; Технического регламента Таможенного союза ТР ТС 010/2011 «О безопасности машин и оборудования», утвержденный Решением Комиссии Таможенного союза от 18 октября 2011г. № 823; Технического регламента Таможенного союза ТР ТС 020/2011 «Электромагнитная совместимость технических средств», утвержденный Решением Комиссии Таможенного союза от 9 декабря 2011г. №879



Данное руководство по эксплуатации является неотъемлемой частью изделия. Храните руководство по эксплуатации в течение всего срока службы изделия.

Приобретенное вами изделие может иметь

некоторые отличия от настоящего руководства, не влияющие на его эксплуатацию.

## 2 ТЕХНИЧЕСКИЕ ТРЕБОВАНИЯ

Таблица 1

Номинальное напряжение	220-240 В ~
Номинальная частота	50 Гц
Номинальная потребляемая мощность	1800 Вт
Расположение двигателя	T – поперечное
Скорость движения цепи	12 м/с
Длина шины	16" (400 мм)
Шаг зубьев / Количество зубьев цепи	3/8' / 59
Толщина звена цепи	0,05' (1,3 мм)
Смазка цепи	Специальное масло для смазки пильных цепей
Емкость масляного бака	130 мл
Автоматическая смазка цепи	Имеется
Длина шнура питания	0,25 м
Класс защиты	IP32
Масса	3,5 кг

## 3 КОМПЛЕКТНОСТЬ

Таблица 2

Наименование	Количество
Пила цепная электрическая	1 шт.
Руководство по эксплуатации	1 шт.
Шина	1 шт.
Чехол для шины	1 шт.
Цепь пильная	1 шт.
Ключ	1 шт.

#### 4 ТРЕБОВАНИЯ БЕЗОПАСНОСТИ

**Безопасная и стабильная работа изделия гарантируется только при соблюдении следующих условий:**

4.1 Не используйте изделие для любых иных целей, кроме указанных в данном руководстве по эксплуатации. Эксплуатация, обслуживание и хранение изделия должны осуществляться строго в соответствии с данным руководством по эксплуатации.

4.2 Изделие не предназначено для использования лицами (включая детей) с пониженными физическими, сенсорными или умственными способностями или при отсутствии у них жизненного опыта или знаний, если они не находятся под присмотром или не проинструктированы об использовании изделия лицом, ответственным за их безопасность. Дети должны находиться под присмотром для недопущения игр с изделием. Не допускайте контакта животных с изделием. Не допускайте присутствия детей, животных или посторонних в рабочей зоне.

4.3 Не разрешайте детям контактировать с изделием, даже если оно выключено и отключено от питающей электросети.

4.4 Не погружайте изделие или отдельные его части в воду или другие жидкости.

4.5 Не используйте изделие, если есть риск возгорания или взрыва, например, вблизи легковоспламеняющихся жидкостей и газов.

4.6 Переносите изделие, держа его только за дополнительную рукоятку, при этом запрещено удерживать палец на выключателе. Запрещено перемещать изделие, удерживая его за шнур питания.

4.7 Не переносите изделие во включенном состоянии или в случае подключения его к электросети.

4.8 Перед началом работы убедитесь в том, что параметры источника питания соответствуют требованиям, указанным на изделии и в настоящем руководстве

эксплуатации, а также, что используемый удлинитель рассчитан на мощность подключаемого к нему изделия.

4.9 Подключайте изделие к питающей электросети только после того, как Вы убедитесь, что выключатель находится в положении ОТКЛ.

4.10 При работе с изделием пользуйтесь средствами индивидуальной защиты. В случае необходимости воспользуйтесь респиратором, специальными перчатками и обувью, а также очками и наушниками.

4.11 При работе с изделием рекомендуется надевать подходящую одежду, чтобы никакие части не контактировали с изделием и обрабатываемой заготовкой/материалом. Также убедитесь, что на Вас нет ничего, что могло бы помешать работе или вызвать нежелательные последствия.

4.12 Прежде чем нажать на выключатель, убедитесь, что шина и цепь правильно установлены, цепь имеет достаточное натяжение, кожух с шины убран, залита залито достаточное количество смазки, обрабатываемая заготовка/материал достаточно устойчива или зафиксирована.

4.13 При работе крепко удерживайте изделие за обе рукоятки.

4.14 Не используйте поврежденные или сильно изношенные шину и цепь.

4.15 Запрещается устанавливать изделие стационарно (например, зажимать в тиски).

4.16 Не оставляйте включенное или подключенное к источнику питания изделие без внимания.

4.17 Ничего, кроме обрабатываемой заготовки/материала, не должно контактировать с вращающимися частями изделия.

4.18 Запрещено закрывать вентиляционные отверстия изделия чем-либо или ограничивать доступ воздуха.

4.19 Избегайте попадания шнура питания на обрабатываемую изделием заго-

товку/ материал или посторонние предметы, которые могут его повредить.

4.20 Держите шнур питания вдали от источника нагрева, масла и острых предметов.

4.21 Во время работы с изделием не прикасайтесь к заземленным предметам (например, трубопроводам, радиаторам отопления, газовым плитам, холодильнику).

4.22 При необходимости работы изделием во влажной среде используйте источник питания, оборудованный устройством защитного отключения.

4.23 При отключении изделия от источника питания держитесь за штекер шнура питания.

4.24 Всегда отключайте изделие от источника питания, когда Вы его не используете, перед проведением технического или сервисного обслуживания, а также:

- в случае любых неполадок;
- перед установкой/сменой/натяжением цепи;
- перед чисткой;
- после окончания работ.

4.25 Не пользуйтесь изделием после его падения или если на нем видны какие-либо следы повреждения, а также с поврежденным шнуром питания или штекером. Обратитесь в авторизованный сервисный центр для диагностики или ремонта изделия.

4.26 При повреждении шнура питания во избежание опасности его должен заменить изготовитель, его агент или аналогичное квалифицированное лицо. Замена шнура питания осуществляется в авторизованном сервисном центре согласно действующему тарифу.

4.27 Работа и техобслуживание должны осуществляться регулярно и строго в соответствии с данным руководством. Во время технического обслуживания запрещено использовать чистящие средства, которые могут повредить изделие или шнур питания (бензин и прочие агрессивные вещества).

4.28 Неправильное обращение с изделием может привести к выходу его из строя, причинению вреда пользователю или его имуществу.

**ЗАПРЕЩЕНО** пользоваться изделием в состоянии алкогольного или наркотического опьянения, а также в иных условиях, мешающих объективному восприятию действительности, и не следует доверять изделие людям в таком состоянии или в таких условиях!

**ПРЕДОСТЕРЕЖЕНИЕ!** Во избежание опасности, вызываемой случайным возвратом термовыключателя в исходное положение, изделие не должен питаться через внешнее устройство, такое как таймер, или не должен быть соединен с цепью, в которой происходит регулярное включение и выключение питания.

**ВНИМАНИЕ!** Данное руководство по эксплуатации не может предусмотреть все возможные нештатные ситуации, которые могут возникнуть в процессе эксплуатации данного изделия. Пользователь должен самостоятельно соблюдать меры техники безопасности при работе с изделием!

### **МЕРЫ ПРЕДОСТОРОЖНОСТИ ПРИ РАБОТЕ С ПИЛОЙ ЦЕПНОЙ ЭЛЕКТРИЧЕСКОЙ**

Перед первым использованием изделия включите его без нагрузки и дайте поработать минуту. Если за это время Вы услышите посторонний шум, почувствуете повышенную вибрацию или сильный посторонний запах, выключите изделие, отсоедините шнур питания от электросети и обратитесь в авторизованный сервисный центр для диагностики и ремонта изделия.

Изделие предназначено для эксплуатации с шинами 14" (35 см) и пильной цепью по дереву с 52 зубьями, шагом 3/8"

и толщиной звена 0,05' (1,3 мм). Всегда правильно и надежно фиксируйте шину и цепь, а также обеспечивайте достаточное ее натяжение. Запрещено распиливать металл, пластик, каменную кладку, кирпич, строительные и прочие твердые материалы.

**ЗАПРЕЩЕНО** устанавливать на изделие иные шины и цепи, не предусмотренные конструкцией или не одобренные изготовителем.

**ЗАПРЕЩЕНО** использовать сильно изношенные, поврежденные или вызывающие сильную вибрацию шины и цепи, а также с видимыми механическими повреждениями (сколы, трещины, расслоения). Не допускайте контакта шины или цепи с песком или землей, т.к. это приведет к засорению системы смазки и преждевременному износу.

Во время работы не следует сильно давить на пилу, а также наклонять в разные стороны.

При введении шины в уже сделанный пропил крепко удерживайте пилу и будьте предельно внимательны.

При работе шина и цепь сильно нагреваются.

**ЗАПРЕЩЕНО** прикасаться к шине и цепи до момента остановки и полного остывания.

Во избежание перегрева изделия, шины и цепи периодически следует делать перерывы в работе, достаточные для охлаждения.

**ЗАПРЕЩЕНО** осуществлять заготовку дров и валку гнилых, трухлявых деревьев, а также в условиях недостаточной видимости (сумерки, туман), а также в плохих погодных условиях (сильный ветер, снег, дождь, заморозки).

## 5 ФУНКЦИОНАЛЬНЫЕ ЭЛЕМЕНТЫ

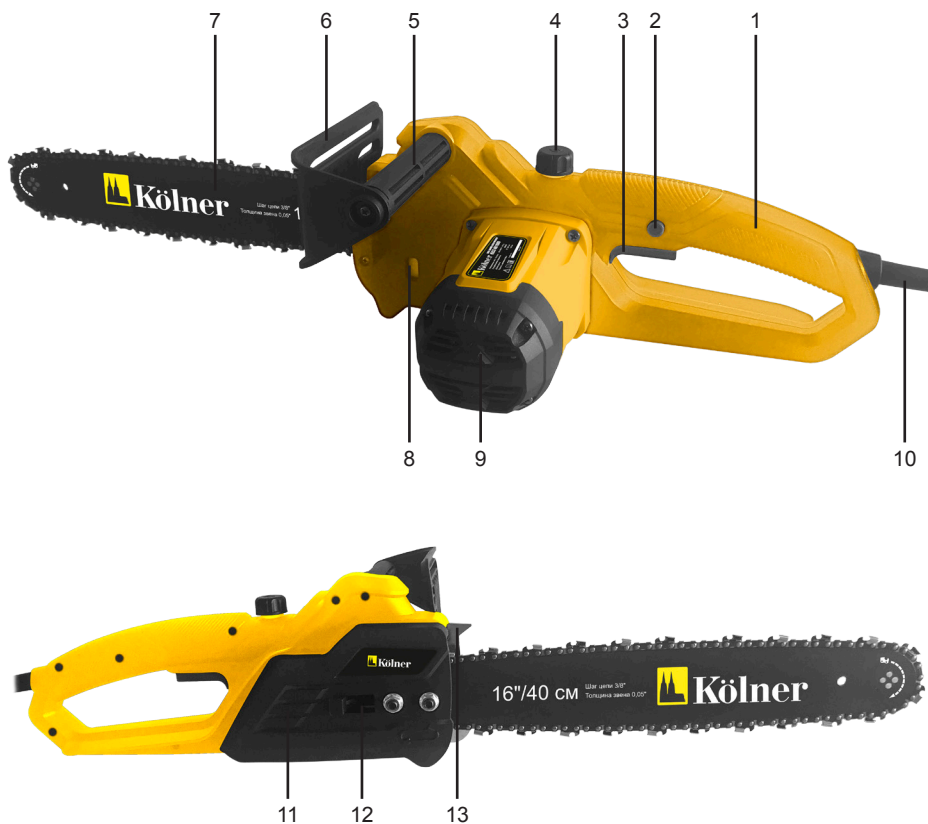

1. Основная рукоятка
2. Предохранитель от произвольного пуска
3. Выключатель
4. Крышка масляного бака
5. Дополнительная рукоятка
6. Кожух
7. Шина
8. Индикатор уровня масла
9. Щеточный узел
10. Шнур питания
11. Крышка натяжителя цепи
12. Натяжитель цепи
13. Зубчатый упор

## 6 ПОДГОТОВКА К РАБОТЕ

**ВНИМАНИЕ!** При подготовке к работе, а также перед выполнением любых операций по техническому обслуживанию, замене и обслуживанию шины и цепи убедитесь, что изделие выключено и отключено от питающей сети.

### 6.1 Установка шины и цепи

6.1.1 При помощи специального ключа открутите гайки фиксации крышки (11) и снимите крышку.

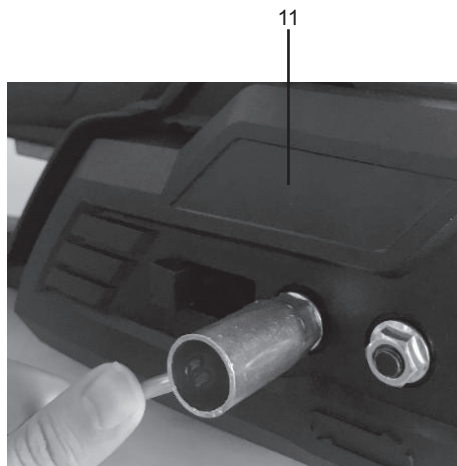

6.1.2 Установите шину (7) на несущие болты. Расположите шину максимально близко к ведущей звезде.

6.1.3 Оденьте цепь на ведущую звезду и уложите ее в паз шины.

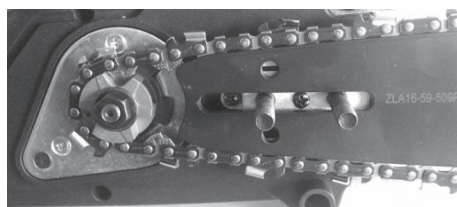

**ВНИМАНИЕ!** Убедитесь в правильности расположения цепи. Направление движения цепи указано на крышке, звеньях и на шине.



6.1.4 Переместите натяжитель цепи в крайнее левое положение и зафиксируйте его.

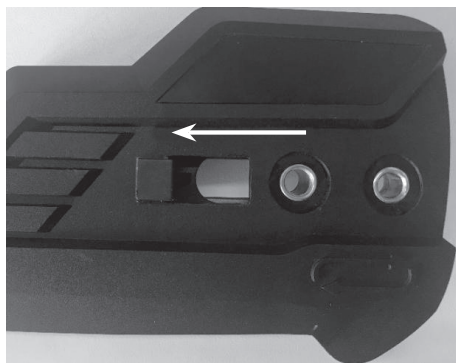

6.1.5 Установите крышку (11) таким образом, чтобы рычаг натяжителя с внутренней стороны крышки находился между шиной и ведущей звездой. От руки закрутите гайки крепления крышки.

6.1.6 Переместите натяжитель цепи вправо и позвольте ему натянуть цепь. От руки свободно проташите цепь по шине. Убедитесь, что цепь легла ровно и правильно в паз на шине, а также что ничего не препятствует ее движению.



6.1.7 При помощи специального ключа затяните гайки крепления крышки. Еще раз проверьте правильность установки цепи.

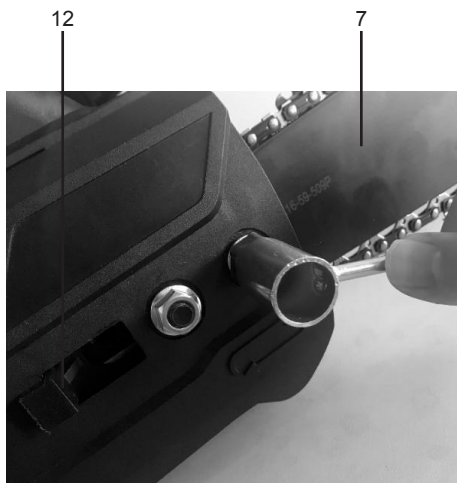

**ПРИМЕЧАНИЕ:** Натяжение цепи установлено верно, если в середине шины цепь можно оттянуть на 3-5 мм под действием силы 1 кгс и при этом цепь можно протянуть вдоль шины вручную. Если цепь не вращается, значит, натяжение слишком сильное. Если слишком слабое, цепь будет провисать снизу шины. При установке новой цепи проверяйте ее натяжение перед каждым использованием пилы. Натяжение цепи непосредственно влияет на производительность и срок ее службы.

## 6.2 Смазка цепи

**ВНИМАНИЕ!** По индикатору (8) проверяйте наличие масла перед каждым запуском пилы. Используйте специальное масло для смазки цепи. Запрещено применять отработанное масло.

6.2.1 Открутите крышку масляного бака (4) и долейте масло до верхнего края бака. Внимательно следите, чтобы в емкость не попадала грязь и инородные частицы.

6.2.2 Плотно закрутите крышку и удалите излишки масла с корпуса.

6.2.3 Проверьте уровень масла по индикатору (8). Доливайте масло в бак не дожидаясь его полного расхода. В противном случае в систему попадет воздух.

**ВНИМАНИЕ!** Недостаток масла в баке и наличие воздуха в системе приведут к перегреву шины и цепи, а также к их повышенному износу и выходу из строя.

## 7 ПОРЯДОК РАБОТЫ

Изделие предназначено для эксплуатации в умеренном климате при температуре окружающей среды от +1°C до +35°C и относительной влажности воздуха не более 80%.

**ВНИМАНИЕ!** Перед началом работы:

1. Убедитесь, что выключатель находится в положении ОТКЛ., параметры источника питания соответствуют требованиям, указанным в Таблице 1 настоящего руководства по эксплуатации и на изделии, а также, что используемый удлинитель (при наличии) рассчитан на мощность подключаемого к нему изделия.
2. Проверьте целостность изделия и шнура питания, правильность сборки и надежность крепления всех узлов.

7.1 Заранее продумайте свою работу с пилой. Не начинайте пилить, пока у вас нет свободного пространства для

работы, всех необходимых средств индивидуальной защиты и, в случае валки деревьев, намеченного пути отхода. Выполните действия, описанные в пункте 6 Подготовка к работе. Удалите камни, ветки, гвозди, провода и прочие инородные предметы из рабочей зоны и с распиливаемой заготовки.

7.2 Подсоедините штекер шнура питания (10) к электросети.

7.3 Для включения пилы, удерживая предохранитель (2), нажмите на выключатель (3).

7.4 Смазка цепи производится автоматически во время работы. Перед началом работы проверьте уровень масла по индикатору (8) и работоспособность системы автоматической смазки цепи. Для этого включите пилу над светлой поверхностью не касаясь. Если на поверхности появляются следы масла, это значит, что система автоматической смазки цепи работает корректно. В случае, если следов масла не обнаружено, то рекомендуется обратиться в авторизованный сервисный центр для диагностики.

**ВНИМАНИЕ!** В случае обнаружения в процессе работы недостаточного уровня масла в баке следует незамедлительно прекратить работу и выполнить обслуживание пилы.

7.5 Всегда правильно удерживайте пилу и занимайте безопасное положение во время работы.

7.5.1 Правой рукой удерживайте пилу за основную рукоятку (1), а левой – за дополнительную (5).



Левая рука должна быть прямой, а локоть зафиксирован. Независимо от спо-

соба распиливания никогда не меняйте местами левую и правую руки. Твердо стойте на обеих ногах, немного левее пилы, чтобы ваше тело не находилось на одной линии с работающей цепью.

7.5.2 Обратный удар и втягивание при защемлении возникают, когда цепь внезапно останавливается, будучи зажатой, заземленной или в результате контакта с посторонним объектом внутри древесины, а также при касании концевой частью направляющей шины с распиливаемой заготовкой.

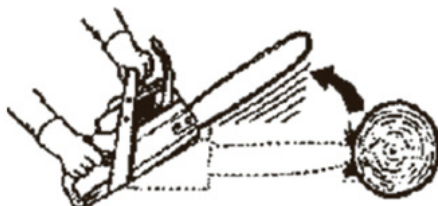

Оба случая приводят к потере контроля над пилой и тяжелым травмам. Во избежание подобных случаев, заранее расчистите площадку для работы, удалите посторонние предметы из распиливаемой заготовки и всегда, крепко удерживая пилу, правильно направляйте ее для распила.



**ВНИМАНИЕ!** Никогда не пилите несколько бревен одновременно. Не пытайтесь пилить кончиком шины.

7.6 Начинать работу. Во время распила плавно перемещайте пилу, не создавая избыточного давления.

7.6.1 При валке больших деревьев (с диаметром ствола более 15 см) применяет-

ся метод запилов. Запил делается на той стороне дерева, в направлении которой оно будет падать.

После делается запил для валки на противоположной стороне дерева, и де падает по линии подпила.

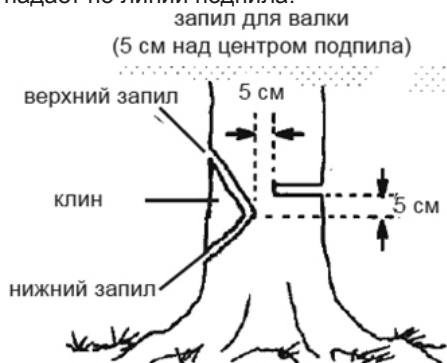

недопил поддерживает дерево и помогает управлять валкой



Подпилите дерево, начав с верхнего запила. Он должен иметь глубину 1/3 диаметра ствола. Затем завершите подпил, выполнив нижний запил. Руководствуйтесь рисунком выше. Когда подпил закончен, выньте клин древесины из ствола. После выемки клина древесины сделайте запил для валки на противоположной стороне ствола. Выполнять его необходимо примерно в 5 см над центром направляющего подпила. В результате остается много нетронутой древесины между запилом для валки и подпиллом, которую называют «недопиллом». Недопил предохраняет дерево от падения в неправильном направлении.

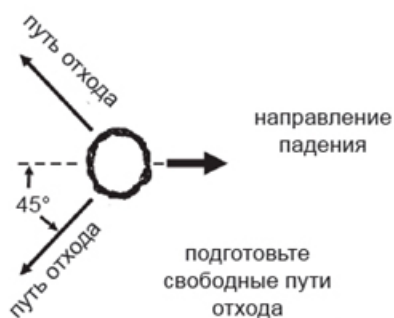

Как только дерево начнет падать, быстро отойдите по намеченному Вами пути отхода. Будьте особенно осторожны с частично поваленными деревьями, которые могут иметь очень неустойчивое положение.

7.7 Если пила цепная электрическая оказалась защемлена или застряла в пропилах, не пытайтесь вытащить ее. Вы можете потерять контроль над пилой, что приведет к травмам и/или повреждениям самой пилы. Выключите пилу, вставьте пластиковый

или деревянный клин в пропил и расширяйте его до тех пор, когда пилу уже можно будет легко извлечь.



Снова включите пилу и осторожно введите ее в пропил. Не пытайтесь включить пилу, когда она защемлена или застряла в пропилах.

7.8 В случае распила бревна производите первый распил на 1/3 диаметра на той стороне, которая находится в состоянии напряжения. Далее переверните бревно

и завершите распил с противоположной стороны.

### 1-ый запил на напряженной стороне бревна

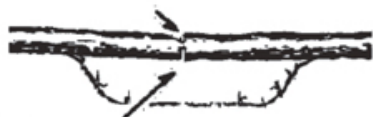

### 2-ой запил

### 2-ой запил

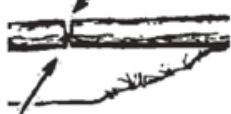

### 1-ый запил на напряженной стороне бревна



**ВНИМАНИЕ!** Не вставляйте и не упирайтесь на бревно во время распиловки. Любая его часть может покатиться, и вы потеряете опору и контроль над пилой. Не вставляйте ниже по склону от бревна во время распиловки. Никогда не позволяйте другому

человеку держать бревно во время распиловки, и никогда не держите бревно своей собственной ногой или рукой.

7.9 Обрезка сучьев и подрезка деревьев.

**ВНИМАНИЕ!** Никогда не залезайте на крону дерева для обрезания сучьев. Не стойте на лестницах, платформах, на бревне или в любом положении, в котором вы можете потерять равновесие или контроль над пилой.

7.9.1 Начинайте обрезать ветви и сучья у основания поваленного дерева и двигайтесь к верхушке. Маленькие сучки удаляйте одним распилом.

7.9.2 Обрезайте большие опорные ветви с помощью двух пропилов на 1/3 и 2/3 глубины так, как описано в пункте 7.8.

7.9.3 Будьте готовы к отдаче. Остерегайтесь изогнутых, а также напряженных веток. Постарайтесь, чтобы вас не ударило веткой или пилой, когда напряжение древесных волокон пропадет.

7.9.4 Убирайте ветки с места работы, чтобы не споткнуться о них впоследствии.

7.10 По окончании работы отведите пилу от рабочей зоны.

7.11 Для отключения пилы отпустите выключатель и отсоедините штекер шнура питания от электросети. Дождитесь полной остановки цепи

7.12 Произведите техническое обслуживание пилы.

## 8 ТЕХНИЧЕСКОЕ ОБСЛУЖИВАНИЕ

8.1 После окончания работ необходимо провести очистку изделия от пыли и грязи. Особое внимание необходимо уделить вентиляционным отверстиям.

Для чистки корпуса не следует использовать чистящие средства, которые могут привести к образованию ржавчины на металлических частях изделия или повредить пластиковую поверхность. Протрите корпус изделия влажной мягкой

тканью, после чего вытрите насухо.

8.2 После продолжительной эксплуатации, а также при загрязнении шины и цепи необходимо провести их очистку. Особое внимание следует уделить направляющему пазу в шине и цепи. Никогда не используйте новую цепь на износившейся шине или износившуюся цепь на новой шине.

8.2.1 Следите за заточкой цепи. Цепь необходимо точить тогда:

- опилки становятся мелкие, как порошок;
- вам приходится сильнее давить на пилу;
- пропилен не идет прямо;
- увеличивается вибрация.

8.2.2 Для продления срока службы направляющей шины ее следует регулярно переворачивать. После того, как направляющая шина снята, прочистите пазы шины и отверстие для подачи масла от пыли и грязи. Проверьте, не забито ли смазочное отверстие звезды на передней части направляющей шины. При необходимости его следует прочистить и смазать. Края направляющей шины должны всегда иметь прямоугольную форму. Проверьте износ направляющей шины с помощью линейки, приложив ее к шине и цепи одновременно. Если промежуток между линейкой и шиной соприкасаются, то шина нормальная. Если линейку удается плотно прижать к шине, отклонив в сторону зубья цепи, значит шина деформировалась и ее следует заменить.

8.3 Следует регулярно проверять износ ведущей звезды. В случае обнаружения трещин, сколов и прочих следов износа, необходимо обратиться в авторизованный сервисный центр для обслуживания.

8.4 В процессе эксплуатации угольные щетки подвержены износу. Своевременная замена угольных щеток значительно увеличит срок службы изделия. Для их замены обращайтесь в авторизованный сервисный центр.

8.5 Регулярно проверяйте надежность крепления всех винтов. При обнаружении ослабленного винта немедленно затяните его. В противном случае Вы подвергаете себя риску получения травмы.

## 9 ПРАВИЛА ХРАНЕНИЯ

9.1 Хранить изделие необходимо при температуре окружающей среды от 0°C до +40°C и относительной влажности воздуха не более 80% в месте, недоступном для детей и животных. Храните изделие обязательно установленным кожухом на направляющей шине или в разобранном виде.

9.2 Во избежание повреждений перевозите изделие только в заводской упаковке. После транспортировки или хранения изделия при пониженной температуре необходимо выдержать его при комнатной температуре не менее двух часов.

9.3 При перевозке, погрузке, разгрузке и хранении изделия следует руководствоваться, помимо изложенных в руководстве по эксплуатации, следующими требованиями:

- запрещается подвергать изделие существенным механическим нагрузкам, которые могут привести к повреждению изделия и /или нарушению целостности его упаковки;

- необходимо избегать попадания на упаковку изделия воды и других жидкостей.

9.4 Перед перевозкой или передачей на хранение при отрицательной температуре, бывшего в эксплуатации, изделия необходимо убедиться в том, что в изделии отсутствует вода. Все поверхности изделия должны быть сухими.

9.5 Оберегайте изделие от значительных перепадов температур и воздействия прямых солнечных лучей.

9.6 Неправильная утилизация изделия наносит непоправимый вред окружающей среде. Не выбрасывайте неисправное изделие, а также отработанные элементы питания вместе с бытовыми

отходами. Обратитесь для этих целей в специализированный пункт утилизации. Адреса пунктов приема бытовых изделий, оборудования и отработанных элементов питания на переработку Вы можете получить в муниципальных службах Вашего населенного пункта.

## 10 СРОК СЛУЖБЫ

Данное изделие при соблюдении всех требований, указанных в настоящем руководстве, должно прослужить не менее 3-х лет.

Изготовитель обращает внимание покупателей, что при эксплуатации изделия в рамках личных нужд и соблюдений правил пользования, приведенных в данном руководстве по эксплуатации, срок службы изделия может значительно превысить указанный в настоящем руководстве.

Изготовитель оставляет за собой право вносить в конструкцию и комплектацию изменения, не ухудшающие эксплуатационные качества изделия.

## 11 ВОЗМОЖНЫЕ НЕИСПРАВНОСТИ И МЕТОДЫ ИХ УСТРАНЕНИЯ

Если изделие вышло из строя, не следует пытаться отремонтировать его самостоятельно. Настоятельно рекомендуется обратиться в авторизованный сервисный центр.

## 12 ГАРАНТИИ ИЗГОТОВИТЕЛЯ

**Обращаем Ваше внимание, что в течение гарантийного срока изделие будет принято на бесплатное сервисное обслуживание или ремонт при соблюдении следующих условий:**

Гарантийные обязательства осуществляются при наличии правильно заполненного гарантийного талона с указанием в нем даты продажи, серийного номера, печати (штампа) торговой организации, подписи продавца. При

отсутствии у Вас правильно заполненного гарантийного талона мы будем вынуждены отклонить Ваши претензии по качеству данного изделия. Во избежание недоразумений убедительно просим Вас перед началом работы с изделием внимательно ознакомиться с руководством по эксплуатации.

Обращаем Ваше внимание на исключительно бытовое назначение изделия. Условия гарантии не предусматривают периодическое техническое обслуживание на дому у владельца. Правовой основой настоящих гарантийных условий является действующее законодательство Российской Федерации, в частности, последняя редакция Федерального закона «О защите прав потребителей» и Гражданский кодекс Российской Федерации. Гарантийный срок эксплуатации изделия составляет 12 месяцев. Этот срок исчисляется со дня продажи через розничную сеть.

Наши гарантийные обязательства распространяются только на неисправности, выявленные в течение гарантийного срока, и обусловленные производственными, технологическими и конструктивными дефектами, т. е. допущенными по вине компании-изготовителя.

12.1 Гарантийные обязательства не распространяются на:

12.1.1 Неисправности изделия, возникшие в результате:

- несоблюдения пользователем предписаний руководства по эксплуатации;
- механического повреждения, вызванного внешним или любым другим воздействием;
- применения изделия не по назначению;
- неблагоприятных атмосферных и внешних воздействий на изделие, таких как дождь, снег, повышенная влажность, нагрев, агрессивные среды, несоответствие параметров питающей электросети требованиям руководства по эксплуатации;
- использования принадлежностей, рас-

ходных материалов и запчастей, не предусмотренных технологической конструкцией данной модели, не рекомендованных или не одобренных производителем.

- попадания внутрь изделия инородных предметов или засорения вентиляционных отверстий большим количеством отходов, таких как пыль и т.п.

12.1.2 Изделия, подвергавшиеся вскрытию, ремонту или модификации неуполномоченными на то лицами.

12.1.3 Неисправности, возникшие вследствие ненадлежащего обращения или хранения изделия, такие как:

- Наличие ржавчины на металлических элементах изделия;

- Обрывы и надрезы шнура питания;

- Сколы, царапины, сильные потертости корпуса, пластиковых частей изделия и др.

12.1.4 Неисправности, возникшие в результате перегрузки изделия, повлекшей выход из строя электродвигателя или других узлов и деталей.

12.1.5 Изделия без читаемого серийного номера.

12.1.6 Расходные материалы, сменные детали, узлы, подлежащие периодической замене, а также аксессуары и комплектующие, поставляемые в комплекте с изделием.

12.1.7 К безусловным признакам перегрузки относятся:

- деформация или оплавление деталей и узлов изделия;

- одновременный выход из строя ротора и статора двигателя;

- потемнение или обугливание изоляции проводов.

Обращаем Ваше внимание, что доставка изделия в сервисный центр и из него осуществляется конечным потребителем (владельцем) или за его счет.

Техническое освидетельствование изделия на предмет установления гарантийного случая производится только в авторизованном сервисном центре.

**Срок службы прибора составляет 3 года.**

**ВНИМАНИЕ!** При покупке изделия требуйте проверки комплектности и исправности, а также правильного заполнения гарантийного талона.

Список сервисных центров можно узнать у продавца или на сайте **[www.kolner-tools.com](http://www.kolner-tools.com)**

### 13 ПРОЧАЯ ИНФОРМАЦИЯ

**Импортер:** ООО «Омега».

Адрес: 432006, Россия г. Ульяновск, ул. Локомотивная, 14.

**Изготовитель:** Сан-Мун Индастриал Ко., Лимитед. Адрес: 136, Чангянг роад, Джангбей дистрикт, Нинбо, 315033, Китай.

Сделано в КНР.

**Дата изготовления указана на серийном номере. В соответствии со стандартом изготовителя серийный номер содержит: номер заказа / месяц и год изготовления / порядковый номер изделия.**

## 1 ЖАЛПЫ НҰСҚАУЛАР

Электрлік тізбекті аралар KECS 40/1800 (бұдан әрі - аралар, электр жабдықтары, бұйымдар) ағаш және ағаш құрамындағы материалдарды аралау, бұтақтарды кесу, отын кесу және ағаш кесу үшін қолданылады. Өнімнің тұрмыстық мақсаты бар. Электр тізбегінің арасы жоғары қауіптің көзі болып табылады, нәтижесінде қысқа желілік кабель қолданылады, бұл электр желісінен тез ажыратуға мүмкіндік береді. Сіздің назарыңызды бұл өнімнің ауыр өндірістік жұмыстарға арналмағанына аударамыз. Өнімді теріс пайдалану кепілдік жөндеуден бас тартуға негіз болып табылады.



Қауіпті жағдайлардың туындауын болдырмау үшін бұйымды пайдалану алдында осы пайдалану жөніндегі

нұсқаулықтың барлық тармақтарымен танысу ұсынылады.



Аталған бұйым келесі талаптарға сәйкес болады: Кедендік одақ Комиссиясының 2011 жылдың 16 тамызындағы №768 Шешімімен

бекітілген КО ТР 004/2011 «Төменвольтты жабдықтың қауіпсіздігі туралы» Кедендік одақтың Техникалық регламентіне; Кедендік одақ Комиссиясының 2011 жылдың 18 қазанындағы №823 Шешімімен бекітілген КО ТР 010/2011 «Машиналар мен жабдықтардың қауіпсіздігі туралы» Кедендік одақтың Техникалық регламентіне; Кедендік одақ Комиссиясының 2011 жылдың 9 желтоқсанындағы №879 Шешімімен бекітілген КО ТР 020/2011 «Техникалық құралдардың электромагниттік үйлесімділігі туралы» Кедендік одақтың Техникалық регламентіне.



Осы Пайдалану нұсқаулығы бұйымның ажырамас бөлігі болып табылады. Пайдалану жөніндегі нұсқаулықты

бұйымның барлық қызметтік мерзімінің ішінде сақтаңыз.

Сіз арқылы сатып алынған бұйым осы нұсқаулықтан оны пайдалануға әсер етпейтін кейбір айырмашылықтарға ие болуы мүмкін.

## 2 ТЕХНИКАЛЫҚ ТАЛАПТАР

1 кесте

Номиналды кернеу	220-240 В ~
Номиналды жиілік	50 Гц
Номиналды қуат көзі	1800 Вт
Расположение двигателя	Г – көлденең
Тізбек жылдамдығы	12 м/с
Шинаның ұзындығы	16" (400 мм)
Тіс тесігі / тізбек тістердің саны	3/8' / 59
Тізбектің қалыңдығы	0,05' (1,3 мм)
Тізбекті майлау	Тізбекті майлауға арналған арнайы май
Мұнай ыдысының сыйымдылығы	130 мл
Автоматты тізбекті майлау	Қол жетімді
Қуат сымның ұзындығы	0,25 м
Қорғау класы	IP32
Салмақ	3,5 кг

## 3 ЖИЫНТЫҚТЫЛЫҚ

2 кесте

Атауы	Саны
Электр тізбегі ара	1 дана
ПАЙДАЛАНУ БОЙЫНША БАСШЫЛЫҚ	1 дана
Шиналар	1 дана
Шинаның қақпағы	1 дана
Керген тізбек	1 дана
Кілт	1 дана

#### 4 ҚАУІПСІЗДІК ТАЛАПТАРЫ

**Бұйымның қауіпсіз және тұрақты жұмысына келесі шарттарды сақтау кезінде ғана кепілдік беріледі:**

4.1 Электр құралын осы пайдалану жөніндегі нұсқаулықта аталғандардан басқа мақсаттар үшін қолданбау керек. Бұйымды пайдалану, қызмет көрсету және сақтау осы пайдалану жөніндегі нұсқаулыққа қатаң сәйкес жүргізілуі керек.

4.2 Электр құралы физикалық, сенсорлық немесе ойлау қабілеттері төмендеген немесе оларда өмірлік тәжірибе мен білімдері болмаса, немесе егер олар қарауда болмаса немесе оларға олардың қауіпсіздігіне жауапты тұлғалар арқылы құралды қолдану жөніндегі нұсқамалық жүргізілмесе, тұлғалармен балаларды қоса алғанда) қолданылуға арналмаған. Балалардың электр құралымен ойнауына жол бермеу үшін қарауда болулары керек. Жануарлардың электр құралына жанасуларына жол бермеңіз. Жұмыс аймағында балалардың, жануарлардың немесе бөгде тұлғалардың болуларына жол бермеңіз.

4.3 Егер ол тіпті электр желісінен ажыратылған болса да, балалаарға электр құралымен жанасуларына рұқсат бермеңіз.

4.4 Электр құралын немесе оның жекелей бөліктерін суға немесе басқа да сұйықтықтарға батырмаңыз. 4.5 Электр құралын егер жану немесе жарылыс қаупі бар болса, мәселен тез тұтанатын сұйықтықтардың немесе газдардың жанында қолданбаңыз.

4.6 Электр құралын тек оның тұтқасынан (немесе табанынан) ұстап қана жылжытыңыз, бұл ретте саусақты ажыратқышта ұстауға тыйым салынады. Электр құралын оның желілік кабелінен ұстай отырып жылжытуға тыйым салынады.

4.7 Электр құралын іске қосулы

күйде немесе оның электр желісіне қосылулы жағдайда жылжытпаңыз. 4.8 Жұмысты бастаудың алдында қуат беру параметрлерінің электр құралында және осы нұсқаулықта аталған параметрлерге сәйкес келетіндіктеріне көз жеткізіп алыңыз.

4.9 Электр құралын желіге Сіздің ажыратқыштың СӨНД. күйде тұрғандығына көзіңіз жеткеннен кейін ғана қосыңыз.

4.10 Электр құралымен жұмыс кезінде жеке қорғаныс құралдарын қолданыңыз. Қажет болған жағдайда респираторды, арнайы қолғаптарды және құлаққаптарды қолданыңыз.

4.11 Электр құралымен жұмыс кезінде ешқандай бөліктері электр құралымен және өңделуші дайындамамен/материалмен жанаспайтындай етіп қолайлы киімді кию ұсынылады. Сонымен бірге сізде жұмыске кедергі бола алатын немесе қажетсіз салдарларды шақыра алатын ештеңенің жоқтығына көз жеткізіңіз.

4.12 Ажыратқышты басудың алдында жұмыс құралының (бұрғы, сақа, кесуші төсем, кесуші диск және т.б.) дұрыс орнатылғанына және патронға сенімді қысылғанына, өңделуші дайындаманың/материалдың жеткілікті тұрақты екендігіне немесе бекітілгендігіне, ал қосымша алынбалы тұтқаның (бар болған кезде) дұрыс орнатылғанына көз жеткізіп алыңыз.

4.13 Жұмыс кезінде электр құралын екі қолмен берік ұстаңыз.

4.14 Бүлінген немесе қатты тозған жұмыс құралын (бұрғы, сақа, кесуші төсем, кесуші диск және т.б.) қолданбаңыз.

4.15 Электр құралын стационарлық (мәселен, қысқыштарға басу) орнатуға тыйым салынады.

4.16 Іске қосылған немесе қуат беру көзіне қосылған электр құралын қараусыз қалдырмаңыз!

4.17 Өңделуші дайындамадан/материалдан басқа ештеңе электр құралының айналушы бөліктеріне жанаспауы керек.

4.18 Электр құралының желдеткіш саңылауларын бірдеңемен жабуға немесе ауаның кіруін шектеуге тыйым салынады.

4.19 Қуат беруші баусымның электр құралымен өңделуші дайындамаға/материалға немесе оны бүлдіруі мүмкін бөгде заттарға тиіп кетуін болдырмаңыз.

4.20 Қуат беру баусымын қызу көздерінен, майдан және өткір заттардан алыс ұстаңыз.

4.21 Электр құралымен жұмыс кезінде жерге тұйықталған заттармен (мәселен, құбыржолдарға, жылыту радиаторларына, газ плиталарына, тоңазытқышқа) жанаспаңыз.

4.22 Электр құралымен ылғалды ортада жұмыс істеу қажет болған кезде қорғаныс ажырату құрылғысымен жабдықталған қуат беру көзін қолданыңыз.

4.23 Электр құралын қуат беру көзінен ажырату кезінде қуат беру баусымының істікшесінен ұстаңыз.

4.24 Сіз оны қолданбаған кезде, техникалық немесе сервистік қызмет көрсетудің алдында, сонымен бірге:

- кез келген ақаулықтар жағдайында;
- жұмыс құралын орнатудың/ауыстырудың алдында; - тазалаудың алдында;
- қосымша тұтқаны орнатудың/шешудің алдында;

- жұмыс аяқталғаннан кейін әрдайым қуат беру көзінен ажыратып отырыңыз.

4.25 Электр құралын оның құлауынан кейін немесе егер онда бүлінудің қандай да болмасын іздері байқалса, сонымен бірге қуат беру баусымы мен істікшесі бүлінген кезде қолданбаңыз. Электр құралын диагностикалау немесе жөндеу үшін авторландырылған сервистік орталыққа жүгініңіз. 4.26 Қуат беру баусымы бүлінген кезде қауіптерге жол бермеу үшін оны дайындаушы немесе оның агенті, немесе аналогтік біліктік тұлға ауыстыруы

керек. Қуат беру баусымын ауыстыру қолданыстағы тарифқа сай

авторландырылған сервистік орталықта жүзеге асырылады.

4.27 Жұмыс және техқызмет көрсету осы нұсқаулыққа қатаң сәйкес және тұрақты жүргізулері керек. Техникалық қызмет көрсету кезінде электр құралын немесе қуат беру баусымын бүлдіруі мүмкін тазартқыш құралдарды (бензин және басқа да агрессивтік заттар) қолдануға тыйым салынады.

4.28 Электр құралын қате ұстау оның істен шығуына, қолданушыға немесе оның мүлігіне зиян келтіруге әкеліп соқтыруы мүмкін.

Бұйымды алкогольдік немесе есірткілік масаю шарттарында, немесе ақиқатты объективт қабылдауға кедергі жасаушы басқа да шарттарда қолдануға, және құралды осындай күйдегі немесе шарттардағы адамдарға сеніп тапсыруға **ТЫЙЫМ САЛЫНАДЫ!**

**ЕСКЕРТУ!** Термоқосқыштың бастапқы күйге кездейсоқ қайтуын шақыратын қауіптерге жол бермеу үшін бұйымға таймер секілді сыртқы құрылғы арқылы қуат берілмеуі керек, немесе қуат берудің тұрақты іске қосылуы және сөндірілуі орын алатын тізбекпен қосылған болмауы керек.

**HAZAP АУДАРЫҢЫЗ!** Аталған пайдалану жөніндегі нұсқаулық осы құралды пайдалану процесінде орын алуы мүмкін штаттық емес оқиғалардың барлығын бірдей қарастыра алмайды. Қолданушы электр құралымен жұмыс істеу кезінде қауіпсіздік техникасы шараларын өздігінен сақтауы керек!

### **ҚАУІПСІЗДІКТІҢ ЭЛЕКТРИКАЛЫҚТЫ ЖҰМЫС ІСТЕУ КЕЗІНДЕГІ ҚАУІПСІЗДІК ШАРАЛАРЫ**

Өнімді бірінші рет қолданар алдында оны жүктемей қосыңыз да, оны бір минутқа жіберіңіз. Егер осы уақыт ішінде сіз ерекше шу естіп, діріл немесе қатты иіс сезсеңіз, өнімді өшіріңіз, қуат сымын

қуат көзінен ажыратып, өнімді диагностикалау және жөндеу үшін қызмет көрсету орталығына хабарласыңыз.

Өнім 14 "(35 см) дөңгелектермен және 52 тістері бар ағашқа арналған арматура тізбегімен, қалыңдығы 3/8 және 0,05 (1,3 мм) байланыстыруға арналған. Шина мен шынжырды әрдайым дұрыс және сенімді түрде орнатыңыз, сонымен қатар оның жеткілікті кернеуін қамтамасыз етіңіз. Металл, пластмасса, кірпіш, кірпіш, құрылыс және басқа да қатты материалдарды кесуге тыйым салынады.

Дизайнда көзделмеген немесе өндіруші мақұлдамаған өнімге басқа шиналар мен тізбектерді орнатуға тыйым салынады.

Өте тозған, бүлінген немесе қатты діріл тудыратын шиналар мен шынжырларды, сондай-ақ көрінетін механикалық зақымданулармен (чиптер, жарықтар, деламинациялар) қолдануға тыйым салынады. Шина мен шынжырдың құмға немесе жерге тиюіне жол бермеңіз бұл майлау жүйесін бітеп, мерзімінен бұрын тозуды тудырады.

Жұмыс кезінде аралауға қатты қысым жасамаңыз немесе оны әртүрлі бағытта еңкейтпеңіз.

Шинаны дайындалған кескішке енгізген кезде, араны мықтап ұстаңыз және өте сақ болыңыз.

Жұмыс кезінде шина мен шынжыр өте ыстық болады.

Шина мен шынжыр толығымен салқындағанша ұстамаңыз.

Өнімнің, шиналар мен шынжырлардың қызып кетуіне жол бермеу үшін жеткілікті салқындату үшін мезгіл-мезгіл үзілістер жасау керек.

Ағашты және шіріген, шіріген ағаштарды кесуге, сондай-ақ көрінбейтін жерлерде (ымырт, тұман), сондай-ақ қолайсыз ауа-райында (қатты жел, қар, жаңбыр, аяз) дайындауға тыйым салынады.

## 5 АТҚАРЫМДЫҚ ЭЛЕМЕНТТЕР

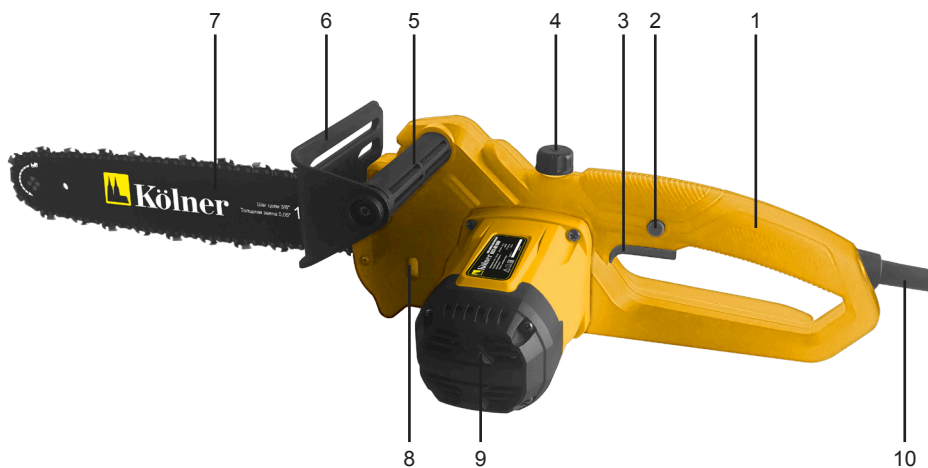

1. Негізгі тұтқа
2. Ерікті бастауға қарсы сақтандырғыш
3. Ажыратқыш
4. Мұнай ыдысының қақпағы
5. Қосымша тұтқа
6. Корпус
7. Шин
8. Май деңгейінің көрсеткіші
9. Қылшықтарды жинау
10. Қуат сымы
11. Тізбекті тартқыштың қақпағы
12. Тізбекті тартқыш
13. Тісті доңғалақ

## 6 ЖҰМЫСҚА ДАЙЫНДАУ

**НАЗАР АУДАРЫҢЫЗ!** Жұмысқа дайындалу кезінде, сондай-ақ, автобус пен тізбекті жөндеу, ауыстыру немесе қызмет көрсету алдында, өнімнің өшірілгеніне және ажыратылғанына көз жеткізіңіз.

6.1 Автобус пен тізбекті орнату

6.1.1 Қақпақтың бекіту гайкасын (11) босатыңыз да, қақпақты алыңыз.

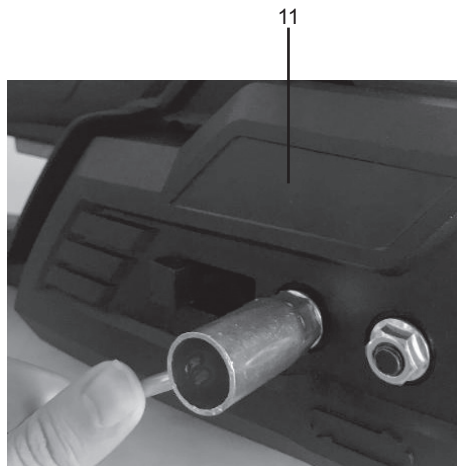

6.1.4 Тізбекті тартқышты сол жаққа жылжытып, бекітіңіз.

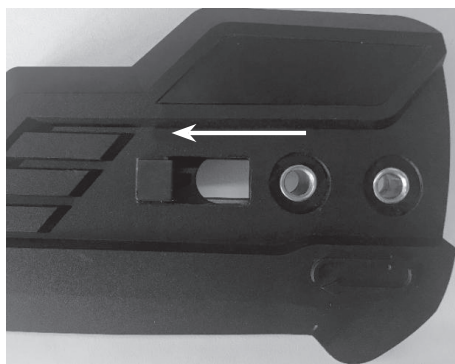

6.1.2 Доңғалақты болттарға шинаны (7) орнатыңыз. Шинаны мүмкіндігінше жетек жұлдызына жақын орналастырыңыз.

6.1.3 Доңғалақты ілгішке шынжырды салып, шинаның ойығына салыңыз.

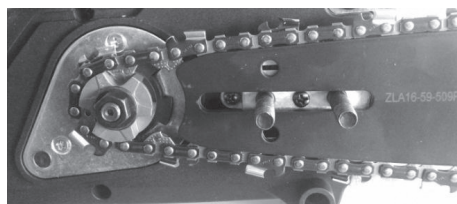

6.1.5 Қақпақты (11) қақпақтың ішкі жағындағы кергіш тұтқасы шина мен жетек жұлдызының арасында болатындай етіп орнатыңыз. Қолмен қақпақты бекітетін жаңғақтарды тартыңыз.

6.1.6 Тізбекті тартқышты жылжытып, оны тізбекті қатайтуға мүмкіндік беріңіз. Шинаны қолмен шиналар бойымен еркін тартыңыз. Шынжыр шинадағы ойықта біркелкі және дұрыс орналасқанына, сонымен қатар оның қозғалысына ештеңе кедергі келтірмейтініне көз жеткізіңіз.

**НАЗАР АУДАРЫҢЫЗ!** Тізбектің дұрыс орналастырылғанына көз жеткізіңіз. Тізбектің қозғалыс бағыты қақпақта, байланыста және шинада көрсетілген.



6.1.7 Арнайы кілттің көмегімен қақпақты бекітетін жаңғақтарды қатайтыңыз. Орнату үшін тізбекті тексеріңіз.

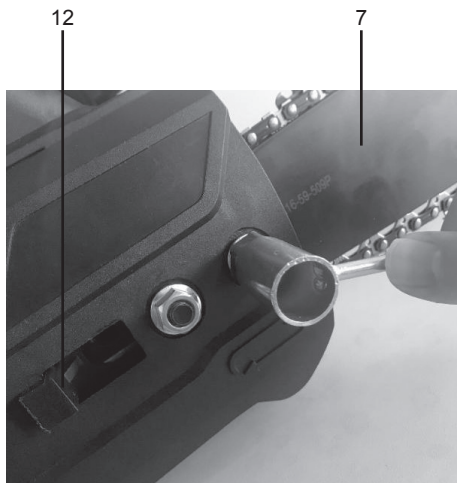

**ЕСКЕРТПЕ:** Егер шинаның ортасында тізбекті 1 кг күшпен 3-5 мм шығарып, тізбекті шианамен қолмен тартуға болатын болса, тізбектің кернеуі дұрыс орнатылған. Егер тізбек бұрылмаса, онда кернеу тым күшті болады. Егер тым әлсіз болса, тізбек шинаның түбінен түсіп кетеді. Жаңа тізбекті орнатқан кезде, әр қолданар алдында оның кернеуін тексеріңіз. Тізбектің кернеуі өнімділікке және оның қызмет ету мерзіміне тікелей әсер етеді.

## 6.2 Тізбекті майлау

**НАЗАР АУДАРЫҢЫЗ!** Индикаторды (8) пайдаланып, аралау басталғанға дейін майды тексеріп алыңыз. Тізбекті майлау үшін арнайы майды қолданыңыз. Қалдық майды пайдалануға тыйым салынады.

6.2.1 Май құятын резервуардың қақпағын (4) бұрап, резервуардың жоғарғы жиегіне май қосыңыз. Контейнерге кір мен бөгде заттарды тигізбеңіз.

6.2.2 Қақпақты мықтап байлап, артық майды корпусынан шығарып алыңыз.

6.2.3 Индикатордағы (8) май деңгейін тексеріңіз. Резервуарға майдың толық тұтынылуын күтпей қосыңыз. Әйтпесе, ауа жүйеге енеді.

**НАЗАР АУДАРЫҢЫЗ!** Резервуардағы майдың болмауы және жүйеде ауаның болуы шиналар мен тізбектің қызып кетуіне, сондай-ақ олардың тозуы мен бұзылуына әкеледі.

## 7 ЖҰМЫС ТӘРТІБІ

Бұйым +1°C-тан+35°C-қа дейінгі қоршаған орта температурасы кезінде қоңыржай климатта және 80%-дан аспайтын ауаның салыстырмалы ылғалдылығы кезінде пайдалануға арналған.

**НАЗАР АУДАРЫҢЫЗ!** Жұмысты бастаудың алдында:

1. Ажыратқыштың СӨНД. Күйінде тұрғандығына, қуат беру көзі параметрлерінің осы пайдалану жөніндегі нұсқаулықта және электр құралында көрсетілген талаптарға сәйкес келетіндіктеріне, сонымен бірге қолданылушы ұзартқыштың оған қосылған электр құралының қуатына есептелгеніне көз жеткізіп алыңыз.

2. Электр құралының және желілік кабелдің бүтіндігін, барлық түйіндердің дұрыс құрастырылуы мен сенімді бекітілгендіктерін тексеріңіз.

7.1 Арамен жұмыс жасауды алдынала ойластырыңыз. Егер сізде жұмыс үшін бос орын, барлық жеке қорғаныс

құралдары және ағаштар кесілген болса, жоспарланған қашу бағыты болмайынша аралауды бастауға болмайды. Қолданар алдында 6-қадамда сипатталған қадамдарды орындаңыз. Тастарды, бұтақтарды, тырнақтарды, сымдар мен басқа бөтен заттарды жұмыс аймағынан және өңделетін дайындамадан алыңыз.

7.2 Қуат сымының ашасын (10) ток көзіне қосыңыз.

7.3 Араны қосу үшін, сақтандырғышты (2) ұстап тұрып, ауыстырғышты (3) басыңыз.

7.4 Жұмыс кезінде тізбек автоматты түрде майланады. Жұмысты бастамас бұрын (8) индикатордағы май деңгейін және автоматты майлау жүйесінің жұмысын тексеріңіз. Мұны істеу үшін үстіңгі жақтағы араны қол тигізбестен қосыңыз. Егер бетінде майдың іздері пайда болса, бұл автоматты тізбекті майлау жүйесінің дұрыс жұмыс істейтінін білдіреді. Егер майдың іздері табылмаса, диагноз қою үшін уәкілетті қызмет көрсету орталығына хабарласыңыз.

**НАЗАР АУДАРЫҢЫЗ!** Егер жұмыс кезінде резервуарда майдың жеткіліксіз деңгейі байқалса, дереу жұмысын тоқтатып, аралауға қызмет көрсетіңіз.

7.5 Әрдайым араны дұрыс ұстаңыз және жұмыс кезінде қауіпсіз күйде болыңыз.

7.5.1 Оң қолыңызбен араны негізгі тұтқадан (1), ал сол қолыңыздан қосымша (5) ұстаңыз.



Сол қолды түзу және шынтақпен бекіту керек. Кесу әдісіне қарамастан, ешқашан сол және оң қолдарыңызды алмаңыз. Денеңіз жұмыс тізбегіне сәйкес келмейтіндей етіп, екі аяғыңыздан араны аздап солға мықтап тұрыңыз.

7.5.2 Қысу кезінде артқы соққылар мен

кері тарту шынжыр кенеттен тоқтаған кезде, қысылып, қысылып қалғанда немесе ағаш ішіндегі бөгде затқа тию нәтижесінде, сондай-ақ бағыттаушы рельстың соңғы бөлігі өңделетін дайындамаға тиген кезде пайда болады.

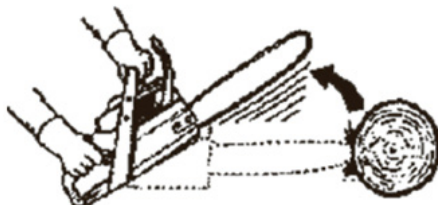

Екі жағдай да араны басқару қабілетінің жоғалуына және ауыр жарақатқа әкеледі. Мұндай жағдайлардың алдын алу үшін жұмыс аймағын алдын-ала тазалаңыз, өңделетін дайындамадан бөгде заттарды алыңыз және әрдайым араны мықтап ұстап, аралау үшін дұрыс бағыттаңыз.



**НАЗАР АУДАРЫҢЫЗ!** Ешқашан бір уақытта бірнеше журнал көрмеген. Шинаның ұшымен көруге тырыспаңыз.

7.6 Жұмысты бастау. Кесу кезінде шамадан тыс қысым жасамай, абайлап жылжытыңыз.

7.6.1 Үлкен ағаштарды кесу кезінде (магистральдық диаметрі 15 см-ден асатын) кесу әдісі қолданылады. Кесу ағаштың бүйірінде, ол түсетін бағытта жасалады.

Осыдан кейін, ағаштың қарама-қарсы жағында ағаш кесу үшін қоқыс жасалады, ал аралау сызығымен бойлай түседі.

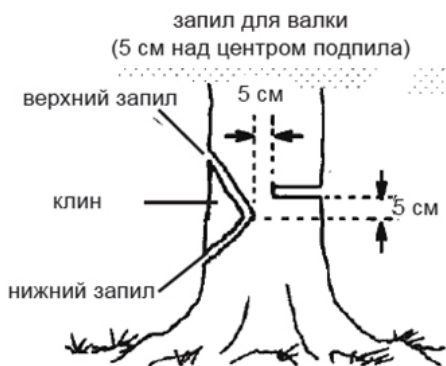

недопил поддерживает дерево и помогает управлять валкой

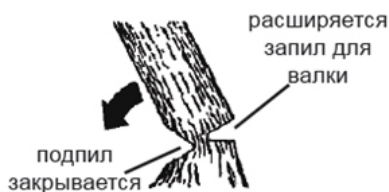

Жоғарғы кесіндіден бастап ағаш салыңыз. Ол баррель диаметрінің 1/3 тереңдігіне ие болуы керек. Содан кейін төменгі кесуді аяқтау арқылы кесуді аяқтаңыз. Жоғарыдағы суретке қараңыз. Кесу аяқталғаннан кейін, ағаштан жасалған сымды магистральдан алыңыз. Ағаштан жасалған шоқты алып тастағаннан кейін, магистральдың қарама-қарсы жағына кесу үшін қоқыс жасаңыз. Ол нұсқаулық файлының ортасынан шамамен 5 см жоғары орындалуы керек. Нәтижесінде кесілген ағаштардың арасында көптеген бұзылмаған ағаш қалады роликтер мен аралау, бұл «асты асты» деп аталады. Недопил ағашты дұрыс емес бағытта құлаудан қорғайды.

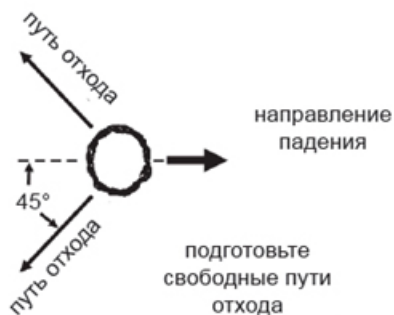

Ағаш құлап кете бастағанда, сіз айтқан жолмен тез жүріңіз. Жартылай кесілген ағаштармен абай болыңыз, олар өте тұрақсыз болуы мүмкін.

7.7 Егер электр тізбегінің арасы кесілген немесе қысылған болса, оны тартып шығаруға тырыспаңыз. Сіз араны басқаруды жоғалтуыңыз мүмкін, соның салдарынан адам жазақат алуы немесе / немесе өздігінен зақымдалуы мүмкін. Араны өшіріп, пластикті салыңыз немесе кесілген ағаштан жасалған кескішті араны оңай алып тастауға болатын уақытқа дейін кеңейтіңіз.



Араны қайтадан қосыңыз да, мұқият салыңыз ішті. Кесіп қалған немесе қыстырылған кезде араны ашуға тырыспаңыз.

7.8 Бөрене кесу жағдайында диаметрдің 1/3 бөлігін шиеленіс күйінде тұрған жағына салыңыз. Өрі қарай, бөренені аударып, қарама-қарсы жағынан кесуді аяқтаңыз.

1-ый запил на напряженной стороне бревна

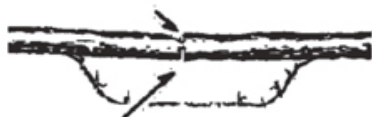

2-ой запил

2-ой запил

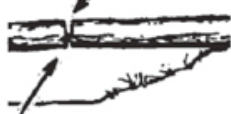

1-ый запил на напряженной стороне бревна



**НАЗАР АУДАРЫҢЫЗ!** Аралау кезінде бөрене үстіне тұруға немесе демалуға болмайды. Оның кез-келген бөлігі айнала алады, және сіз аралауға қолдау мен бақылауды жоғалтасыз. Аралау кезінде бөренеден көлбеу төмен тұруға болмайды. Ешқашан басқаны жібермеңіз

қараған кезде бөренені ұстайтын адам болуы керек және ешқашан журналды өз қолыңызбен немесе қолыңызбен ұстамаңыз.

7.9. Ағаштарды кесу және ағаш кесу.

**НАЗАР АУДАРЫҢЫЗ!** Бұтақтарды кесу үшін ешқашан ағаштың тәжіне шықпаңыз. Баспалдақтарда, платформаларда, бөренеді немесе тепе-теңдікті жоғалтуыңыз мүмкін кез-келген жерде болмаңыз

аралауды басқару.

7.9.1 Құлаған ағаштың түбінде бұтақтар мен бұтақтарды кесіп бастаңыз және жоғарғы жағына қарай жылжытыңыз. Кішкене түйіндерді бір кесіп алыңыз.

7.9.2 7.8 тармағында көрсетілгендей, үлкен тірек бұтақтарын тереңдіктің 1/3 және 2/3 деңгейінде екі кесіп алыңыз.

7.9.3 Сыйға беруге дайын болыңыз. Бұйра, сондай-ақ бұтақтардан сақ болыңыз. Ағаш талшықтарының шиеленісі жоғалған кезде бұтаққа немесе соққыға түспеуге тырысыңыз.

7.9.4 Оларды кейін жұмыс жасамас үшін филиалдардан алып тастаңыз.

7.10 Жұмыс аяқталғаннан кейін араны жұмыс аймағынан алшақтатыңыз.

7.11 Араны ажырату үшін қосқышты босатып, қуат сымның ашасын розеткадан суырыңыз. Тізбектің толық тоқтағанын күтіңіз.

7.12 Араға техникалық қызмет көрсету.

## 8 ТЕХНИКАЛЫҚ ҚЫЗМЕТ КӨРСЕТУ

8.1 Жұмыс аяқталғаннан кейін өнімді шаң мен кірден тазарту қажет. Желдету саңылауларына ерекше назар аудару керек.

Шафты тазарту үшін тазалағыш заттарды пайдаланбаңыз, бұл өнімнің металл бөліктеріне тот немесе пластик бетіне нұқсан келтіруі мүмкін. Өнімнің корпусын дымқыл жұмсақ шүберекпен сүртіңіз, содан кейін құрғатып сүртіңіз.

8.2 Ұзақ уақыт пайдаланғаннан кейін,

сондай-ақ шина мен шынжырдың ластануынан кейін оларды тазарту қажет. Жолақтағы және тізбектегі бағыттаушы ойыққа ерекше назар аудару керек. Ешқашан тозған шиналарға немесе жаңа шинадағы тозған тізбекті пайдаланбаңыз.

8.2.1 Айналдыру үшін тізбекті қараңыз. Тізбекті келесі жағдайларда қайрау керек:

- үгінділер ұнтақ тәрізді ұсақ болады;
- аралауға көбірек қысым жасау керек;
- ішу түзу жүрмейді;
- жоғары діріл.

8.2.2 Бағыттаушы рельстің қызмет ету мерзімін ұзарту үшін оны үнемі бұрап отыру керек. Бағыттағыш тақтаны алып тастағаннан кейін шина ойығы мен май құятын шаң мен кірден тазартыңыз. Бағыттаушы рельстің алдыңғы жағындағы жұлдызды майлау тесігінің бітелгенін тексеріңіз. Қажет болса, оны тазалап, майлау керек. Бағыттағыштың шеттері әрқашан тікбұрышты болуы керек. Бағыттауыш жолақты сызғышпен бір уақытта ілу арқылы тексеріңіз. Егер сызғыш пен шинаның арасындағы алшақтық сақталса, шина қалыпты болады. Егер сызғышты шинаға мықтап басуға болады, тізбекті тістерді бүйіріне бұрап қою керек болса, шина деформацияланған, оны ауыстыру керек.

8.3 Диск жетегінің тозуын үнемі тексеріп отыру керек. Егер жарықтар, чиптер немесе басқа тозу белгілері табылса, қызмет көрсету орталығына хабарласыңыз.

8.4 Пайдалану процесінде көмір шөткелері тозуға бейім болады. Көмір шөткелерін өз уақытында ауыстырып отыру электр құралының қызметтік мерзімін айтарлықтай ұзартады. Оларды ауыстыру үшін авторландырылған сервистік орталыққа жүгініңіз.

8.5 Барлық бұрандалардың сенімді бекітілулерін тұрақты тексеріп отырыңыз. Әлсіреген бұранда табылған кезде

оны тез арада тартып бекітіңіз. Кері жағдайда Сіз өзіңізді жарақат алу қаупіне ұшыратыңыз.

## 9 САҚТАУ ШАРТТАРЫ

9.1 Бұйымды 0°C-тан+40°C-қа дейінгі температура кезінде және 80%-дан аспайтын ауаның салыстырмалы ылғалдылығы кезінде, балалар мен жануарларға қолжетімді емес жерлерде сақтау қажет.

9.2 Бүлінулерге жол бермеу үшін бұйымды тек зауыттық қаптамада тасымалдаңыз. Тасымалдаудан және бұйымды төмендетілген температурада сақтаудан кейін оны бөлме температурасында кем дегенде екі сағаттай ұстау қажет.

9.3 Бұйымды тасымалдау, тиеу, түсіру және сақтау кезінде пайдалану жөніндегі нұсқаулықта айтылғандардан басқа, келесі талаптарды басшылыққа алу керек:

- бұйымның бүлінуіне және/немесе оның қаптамасы бүтіндігінің бұзылуына әкеліп соқтыруы мүмкін әлеулі механикалық жүктемелерге бұйымды ұшыратуға тыйым салынады; - бұйымның қаптамасына судың және басқа да сұйықтықтардың тиіп кетуіне жол бермеу қажет.

9.4 Бұралмалданудан болған бұйымды тасымалдаудың немесе теріс температурада сақтауға берудің алдында бұйымда судың жоқтығына көз жеткізу қажет. Бұйымның барлық беттері құрғақ болулары керек.

9.5 Бұйымды температураның әлеулі айырмаларынан және күннің тікелей сәулелерінің әсерінен қорғаңыз.

9.6 Бұйымды қате кәдеге жарату қоршаған ортаға орны толмас зиян келтіреді. Ақаулы бұйымды, сонымен бірге қуат берудің пайдаланылған элементтерін тұрмыстық қалдықтармен бірге лақтырмаңыз. Осы мақсаттар үшін мамандандырылған кәдеге жарату бекетіне жүгініңіз. Сіз тұрмыстық бұйымдарды, жабдықтарды және қуат

берудің пайдаланылған элементтерін қабылдау бекеттерінің мекенжайларын Сіз тұратын елді мекендегі муниципалдық қызметтерден ала аласыз.

### 10 ҚЫЗМЕТТІК МЕРЗІМІ

Аталған бұйым осы нұсқаулықта көрсетілген барлық талаптарды сақтау кезінде кем дегенде 3 жыл қызмет етуі керек.

Дайындаушы сатып алушылардың назарын бұйымды тұрмыстық мұқтаждықтардың аясында пайдалану және осы пайдалану жөніндегі нұсқаулықта келтірілген қолдану ережелерінің сақталуы кезінде бұйымның қызметтік мерзімінің осы нұсқаулықта көрсетілгеннен айтарлықтай асып кететіндігіне аударады.

Дайындаушы өзіне бұйымның пайдаланушылық сапасын нашарлатпайтын құрылымы мен жиынтықтылауына өзгерістер енгізу құқығын қалдырады.

### 11 ЫҚТИМАЛ АҚАУЛЫҚТАР ЖӘНЕ ОЛАРДЫ ЖОЮ ТӘСІЛДЕРІ

Егер құрал істен шықса, оны өздігіңізден жөндеуге тырыспаңыз. Авторландырылған сервистік орталыққа жүгіну үзілді-кесілді ұсынылады.

### 12 ДАЙЫНДАУШЫНЫҢ КЕПІЛДІКТЕРІ

Сіздің назарыңызды кепілдікті мерзімінің ішінде келесі шарттардың сақталулары кезінде бұйымның тегін сервистік қызмет көрсетуге немесе жөндеуге қабылданатын болатындығына аударамыз: Кепілдікті міндеттемелер онда сатылған күні, сериялық нөмірі, сатушы ұйымның мөрі (мөртабаны), сатушының қолтаңбасы көрсетілумен кепілдік талоны дұрыс толтырылған кезде жүзеге асырылады. Сізге дұрыс толтырылған кепілдік талоны болмаған кезде біз Сіздің аталған бұйымның сапасы бойынша талаптарыңыздан бас тартуға мәжбүр бо-

ламыз. Түсінбеушіліктерге жол бермеу үшін Сізден бұйыммен жұмысты бастаудың алдында пайдалану жөніндегі нұсқаулықпен мұқият танысып шығуды өтінеміз.

Сіздің назарыңызды бұйымның тек тұрмыстық тағайындалуына аударамыз. Кепілдік шарттары иегердің үйінде кезеңдік техникалық қызмет көрсетуді қарастырмайды.

Осы кепілдікті шарттардың құқықтық негіздемесі Ресей Федерациясының қолданыстағы заңнамасы, әсіресе, «Тұтынушылардың құқықтарын қорғау туралы» Федералдық заңы және Ресей Федерациясының Азаматтық кодексі болып табылады. Бұйымның кепілдікті мерзімі 12 айды. Бұл мерзім бөлшек желі арқылы сатылған күнінен бастап саналады. Біздің кепілдікті міндеттемелер кепілдікті мерзімнің ішінде анықталған, және өндірістік, технологиялық және конструктивтік, яғни, дайындаушы-компанияның кінәсі бойынша жол берілген ақаулармен шарттас ақаулықтарға ғана таралады.

12.1 Кепілдікті міндеттемелер келесілерге таралмайды:

12.1.1 Келесілердің нәтижесінде орын алған ақаулықтарға;

- қолданушы арқылы пайдалану жөніндегі нұсқаулықтағы нұсқамалардың сақталмауы;

- сыртқы немесе кез келген басқа әсермен шақырылған механикалық бүлінделулерге;

- бұйымды тағайындалуы бойынша қолданбауға;

- бұйымға жаңбыр, қар, жоғары ылғалдылық, қызу, агрессивтік орталар, электр желісінің қуат беруші параметрлерінің пайдалану жөніндегі нұсқаулықтың талаптарына сәйкессіздігі секілді жағымсыз атмосфералық және сыртқы әсерлерге;

- аталған үлгінің технологиялық құрылымында қарастырылмаған, өндірушімен ұсынылмаған немесе мақұлданбаған керек-жарақтардың, шығын материалдарының және қосалқы

бөлшектердің қолданылуына;

- бұйымның ішіне бөгде заттардың ішіне кіріп кетуіне немесе желдеткіш саңылаулардың шаң және т.б. секілді үлкен мөлшердегі қалдықтармен бітеліп қалуларына.

12.1.2 Уәкілетті емес тұлғалармен ашуға, жөндеуге немесе түрлендіруге ұшыраған бұйымға.

12.1.3 Келесідей бұйымды лайықсыз қолданудың немесе сақтаудың салдарынан орын алған ақаулықтарға:

- Бұйымның металл элементтерінде тотықтардың болуы;

- Желілік кабелдің үзілулері мен кесіктері;

- Сызаттар, жарықшақтар, корпусның, бұйымның пластик бөліктерінің күшті үйкелістері және бас.

12.1.4 Бұйымның асқын жүктелуінің нәтижесінде электрлі қозғалтқыштың немесе басқа да түйіндер мен бөлшектердің істен шығуына әкеліп соқтырған ақаулықтарға;

12.1.6 Мезгілдік ауыстырып отыруға жататын шығын материалдарына, алынбалы бөлшектерге, түйіндерге, сонымен бірге электр құралымен жиынтықта жеткізілетін керек-жарақтар мен толымдаушыларға.

12.1.7 Асқын жүктелудің мінсіз белгілеріне жататындар:

- бұйымның бөлшектері мен түйіндерінің деформациялануы мен балқуы;

- ротор мен қозғалтқыш статорының бір уақытта істен шығуы;

- сымдардың оқшаулағыштарының қараюы немесе күйюі.

Сіздің назарыңызды бұйымды сервистік орталыққа жеткізу соңғы тұтынушы (иегері) арқылы немесе оның есебінен жүзеге асырылатындығына аударамыз. Құралға кепілдікті жағдайды орнату бойынша техникалық куәландыру тек авторландырылған сервистік орталықта жүргізіледі.

**НАЗАР АУДАРЫҢЫЗ!** Бұйымды сатып алу кезінде жиынтықтылықты және жарамдылықты, сонымен бірге кепілдік талонының дұрыс толтырылуын тексеріңіз. Сервистік орталықтардың тізімін сатушыдан немесе [www.kolner-tools.com](http://www.kolner-tools.com) сайтынан білуге болады.

### 13 ӨЗГЕ АҚПАРАТ

**Импорттаушы:** «Омега» ЖШҚ. Мекенжай: 432006, Ресей, Ульяновск қ., Локомотивная көш., 14.

**Дайындаушы:** Сан-Мун Индастриал Ко., Лимитед. Мекенжай: №136, Чангянг роад, Джангбей дистрикт, Нинбо, 315033, Қытай.

ҚХР жасалған.

**Дайындалған күні сериялық нөмірде көрсетілген. Дайындаушының стандартына сәйкес сериялық нөмір келесілерден тұрады: тапсырыстың нөмірі / дайындалған айы мен жылы / бұйымның реттік нөмірі.**

Құралдың қызметтік мерзімі 3 жылды құрайды