

ПАЙДАЛАНУ БОЙЫНША БАСШЫЛЫҚ

Руководство по эксплуатации

СТАВР

Надёжен. Нацелен на результат.



MC-120/1200-2C

Только для бытового использования
Тек тұрмыстық пайдалануға арналған

Миксер строительный
Құрылыс араластырғыш

RUS

KAZ

www.ставр.рф

С ЭТОЙ МОДЕЛЬЮ ПОКУПАЮТ:



ДА-24/2УК

ДРЕЛЬ-ШУРУПОВЕРТ АККУМУЛЯТОРНАЯ УДАРНАЯ

Напряжение аккумулятора, В	24
Емкость аккумулятора, А·ч	2,0
Время зарядки аккумулятора, ч	1
Число оборотов на холостом ходу, об/мин	0 - 400 / 0 - 1500
Частота ударов (в режиме сверления с ударом)	0 - 6000 / 0 - 22500
Максимальный крутящий момент, Н·м	44 / 22
Число ступеней крутящего момента	21-3 (режимы завинчивания, сверления и сверления с ударом)
Патрон	одномуфтовый, быстрозажимной
Диаметр патрона, мм	0,8 - 10
Максимальный диаметр сверления, мм	
дерево / металл / кирпич	36 / 14 / 10



МШУ-150/1300

МАШИНА ШЛИФОВАЛЬНАЯ УГЛОВАЯ

Потребляемая мощность, Вт	1300
Число оборотов на холостом ходу, об/мин	10500
Диаметр отрезного диска, мм	150
Посадочный диаметр диска, мм	22,2
Быстрозажимное крепление кобука	имеется
Длина шнура питания, м	3



ПЭГ-1100

ПЕРФОРАТОР ЭЛЕКТРИЧЕСКИЙ

Потребляемая мощность, Вт	1100
Число оборотов, об/мин	0 - 1000
Число ударов, уд/мин	0 - 5000
Энергия удара, Дж	4,5
Режимы работы	сверление / сверление с ударом / долбление
Патрон	SDS-Plus
Длина шнура питания, м	3
Максимальный диаметр сверления, мм	
дерево / бетон / металл	46 / 32 / 14



ЛЭ-100/850

ЛОБЗИК ЭЛЕКТРИЧЕСКИЙ

Потребляемая мощность, Вт	850
Мягкий ход	3 ступени
Частота хода, ход/мин	0 - 3000
Ход пильного полотна, мм	22
Угол реза, градус	до 45 в обе стороны
Патрон	быстрозажимной
Подсветка	имеется
Функция выдува	имеется
Максимальная глубина пропила, мм	
дерево / алюминий / металл	100 / 18 / 10
Длина шнура питания, м	3

Наша компания благодарит Вас за Ваш выбор и надеется, что настоящее издание торговой марки «Ставр» будет полностью отвечать Вашим ожиданиям. Для того, чтобы Ваша покупка прослужила Вам долгое время, необходимо правильно ее использовать, хранить и проводить техническое и сервисное обслуживание, в связи с чем настоятельно рекомендуем Вам перед использованием тщательно изучить информацию, изложенную в настоящем руководстве.

ОГЛАВЛЕНИЕ

МЕРЫ ПРЕДОСТОРОЖНОСТИ	4
СОСТАВНЫЕ ЧАСТИ	5
КОМПЛЕКТ ПОСТАВКИ	5
ПОДГОТОВКА К РАБОТЕ	6
ЭКСПЛУАТАЦИЯ	6
ХРАНЕНИЕ ТЕХНИЧЕСКОЕ ОБСЛУЖИВАНИЕ	6
УТИЛИЗАЦИЯ	6
СРОК СЛУЖБЫ	7
ГАРАНТИЙНЫЕ УСЛОВИЯ	7
ШУМОВИБРАЦИОННЫЕ ХАРАКТЕРИСТИКИ	8
ТЕХНИЧЕСКИЕ ХАРАКТЕРИСТИКИ	8

МАЗМҰНЫ

САҚТЫҚ ШАРАЛАРЫ	10
ҚҰРАМДАС БӨЛІКТЕРІ	12
ЖЕТКІЗІЛІМ ЖИЫНТЫҒЫ	12
ЖҰМЫСҚА ДАЙЫНДАУ	13
ПАЙДАЛАНУ	13
САҚТАУ. ТЕХНИКАЛЫҚ ҚЫЗМЕТ КӨРСЕТУ	13
КЕПІЛДІК ШАРТТАР	14
ТЕХНИКАЛЫҚ СИПАТТАМАЛАРЫ	15

Уважаемый покупатель!

При покупке электроинструмента необходимо удостовериться в его работоспособности. Также необходимо проверить комплектацию и наличие штампа торгующей организации, даты продажи и подписи продавца с номером модели и серийным номером на гарантийном талоне, являющимся неотъемлемой частью настоящего руководства.

НАЗНАЧЕНИЕ ИЗДЕЛИЯ, ОБЛАСТЬ ПРИМЕНЕНИЯ

Миксер строительный МС-120/1200-2С применяется для смешивания технических растворов и строительных смесей в рамках бытовых нужд. Использование инструмента не по назначению является основанием для отказа в гарантийном ремонте.

МЕРЫ ПРЕДОСТОРОЖНОСТИ

1. Не используйте электроинструмент для любых иных целей, кроме указанных в данном руководстве.
2. Не допускайте использования электроинструмента неквалифицированными, несовершеннолетними лицами или людьми с недостаточными для использования физическими данными. В случае передачи электроинструмента другим лицам подробно расскажите о правилах использования и дайте ознакомиться с настоящим руководством.
3. Не погружайте электроинструмент или отдельные его части в воду или другие жидкости.
4. Переносите электроинструмент, держа его только за основные рукоятки.
5. Перед началом использования убедитесь в том, что параметры в сети соответствуют параметрам, указанным на электроинструменте и в настоящем руководстве.
6. Прежде чем нажать на выключатель, убедитесь, что лопасть правильно установлена и что емкость с раствором или смесью достаточно устойчива.
7. Подключайте электроинструмент к сети только после того, как Вы убедитесь в том, что выключатель находится в выключенном положении.
8. При работе с электроинструментом пользуйтесь средствами индивидуальной защиты. В случае необходимости воспользуйтесь респиратором, специальными перчатками, очками и наушниками.
9. При работе с электроинструментом надевайте подходящую одежду, так чтобы никакие части одежды не контактировали с инструментом. Также убедитесь, что на Вас нет ничего, что могло бы помешать работе или вызвать нежелательные последствия.
10. Ничего, кроме раствора или смеси, не должно контактировать с вращающимися частями электроинструмента.
11. Во время работы крепко держите электроинструмент за обе рукоятки.
12. Старайтесь, чтобы смешиваемый состав не летел в Вашу сторону при работе.
13. Не используйте поврежденные лопасти.
14. Не работайте с электроинструментом вблизи легковоспламеняющихся жидкостей или газов.
15. Не допускайте нагрузку электроинструмента, вызывающую его остановку.
16. Запрещается устанавливать электроинструмент стационарно.
17. Избегайте присутствия детей, животных или посторонних вблизи места работы с электроинструментом.
18. При отключении инструмента от электросети, необходимо держаться за штекер.
19. Электроинструмент необходимо отключать от питающей сети сразу после его использования, перед проведением технического или сервисного обслуживания, а также перед установкой/извлечением лопасти.
20. Не пользуйтесь электроинструментом после его падения или если на нем видны какие-либо следы повреждения, а также с поврежденным сетевым кабелем или штекером. Обратитесь в авторизованный сервисный центр для диагностики или ремонта электроинструмента.
21. Не оставляйте включенный электроинструмент без внимания.
22. Работа и техобслуживание должны осуществляться строго в соответствии с данным руководством.
23. Не используйте чистящие средства, которые могут повредить инструмент. (бензин и прочие агрессивные вещества).
24. Не кладите электроинструмент сразу же после отключения, дождитесь полной остановки двигателя.
25. Избегайте попадания сетевого кабеля в область работающей лопасти.
26. Не разрешайте детям контактировать с электроинструментом.

ВНИМАНИЕ! НИ В КОЕМ СЛУЧАЕ НЕ СЛЕДУЕТ ИСПОЛЬЗОВАТЬ ЭЛЕКТРОИНСТРУМЕНТ В СОСТОЯНИИ АЛКОГОЛЬНОГО ИЛИ НАРКОТИЧЕСКОГО ОПЬЯНЕНИЯ ИЛИ В ИНЫХ УСЛОВИЯХ, МЕШАЮЩИХ ОБЪЕКТИВНОМУ ВОСПРИЯТИЮ ДЕЙСТВИТЕЛЬНОСТИ, И НЕ СЛЕДУЕТ ДОВЕРЯТЬ ЭЛЕКТРОИНСТРУМЕНТ ЛЮДЯМ В ТАКОМ СОСТОЯНИИ ИЛИ В ТАКИХ УСЛОВИЯХ!

КРИТЕРИИ ПРЕДЕЛЬНЫХ СОСТОЯНИЙ

ВНИМАНИЕ! В силу технической сложности изделия, критерии предельных состояний не могут быть определены пользователем самостоятельно. В случае явной или предполагаемой неисправности изделия, во избежание получения травмы, следует незамедлительно выключить изделие, прекратить его эксплуатацию и обратиться в авторизованный сервисный центр для диагностики и ремонта изделия.

При получении травмы при работе с изделием нужно незамедлительно прекратить любые работы и обратиться за медицинской помощью к врачу или в ближайшее медицинское учреждение.

Перечень критических отказов:

- не использовать при обнаружении повреждений / деформации корпуса или месильной лопасти;
- не использовать при обнаружении повреждений / деформации рукоятки или корпуса редуктора;
- не использовать при появлении дыма / запаха гари непосредственно из корпуса изделия;
- не использовать при обнаружении перебоев хотя бы с одним из выключателей, переключателем или регулятором;
- не использовать при появлении посторонних звуков в двигателе или сильной вибрации;
- не использовать при попадании воды внутрь корпуса.
- не использовать при попадании воды внутрь корпуса.

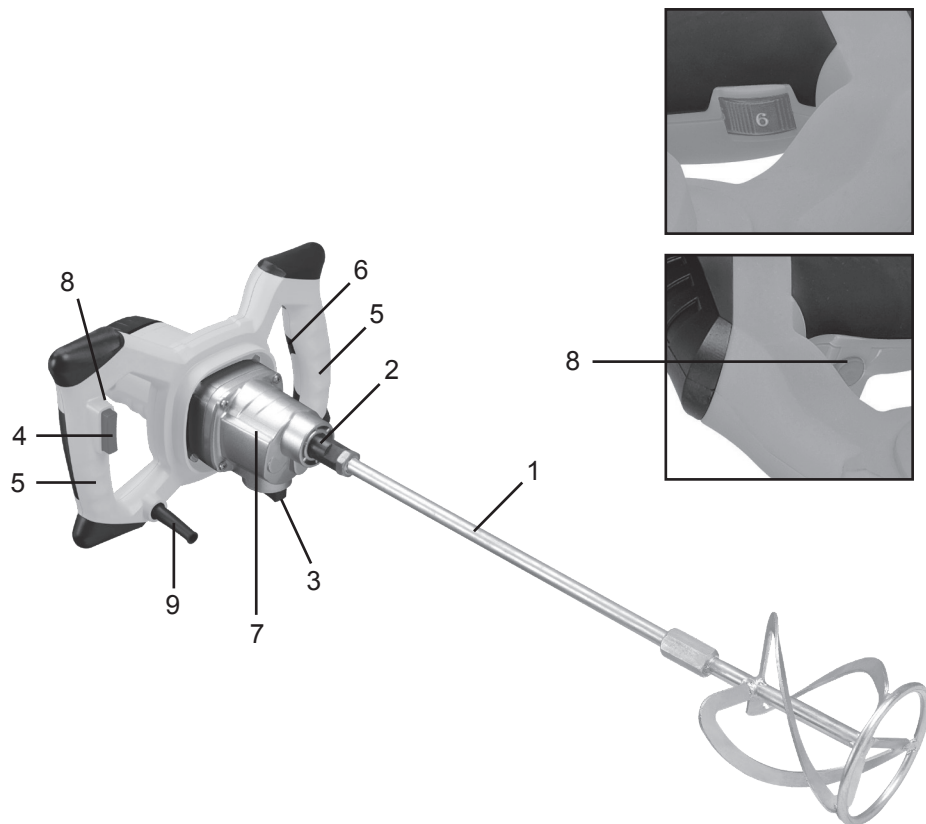

СОСТАВНЫЕ ЧАСТИ

1. Лопасть
2. Патрон
3. Переключатель скоростей
4. Выключатель
5. Рукоятки
6. Регулятор числа оборотов
7. Редуктор
8. Фиксатор выключателя
9. Сетевой кабель

КОМПЛЕКТ ПОСТАВКИ

1. Руководство по эксплуатации
2. Миксер строительный
3. Ключ рожковый (2 шт.)
4. Лопасть (1шт.)

ПОДГОТОВКА К РАБОТЕ

1. Прежде чем подключить электроинструмент к питающей сети, убедитесь, что параметры сети отвечают требованиям, указанным в настоящем руководстве и на электроинструменте.
2. Проверьте целостность электроинструмента и сетевого кабеля.
3. При использовании удлинителя убедитесь, что он рассчитан на мощность электроинструмента.
4. Убедитесь в правильности сборки и надежности крепления всех узлов.
5. После транспортировки в зимних условиях необходимо выдерживать электроинструмент при комнатной температуре до полного высыхания конденсата.

УСТАНОВКА И СНЯТИЕ ЛОПАСТИ

1. Установите лопасть в патрон (2),
2. Зафиксируйте одним рожковым ключом патрон, другим закрутите лопасть до упора.
3. Убедитесь, что лопасть установлена правильно и надежно зафиксирована.
4. Для снятия раскрутите лопасть в другую сторону.

ЭКСПЛУАТАЦИЯ

ВНИМАНИЕ! Данная модель предназначена для эксплуатации в районах с умеренным климатом в температурном диапазоне от +5°C до +40°C и относительной влажности воздуха не более 80%.

Приготовьте смесь или раствор в крепкой емкости без повреждений, установленной на ровной и устойчивой поверхности.

1. Выполните действия описанные в разделе «ПОДГОТОВКА К РАБОТЕ».
2. Установите переключатель скоростей (3) и регулятор количества оборотов (6) в нужное положение в зависимости от консистенции и состава раствора или смеси.
3. Подключите миксер к электросети.
4. Погрузите лопасть миксера в жидкость

так, чтобы она не касалась емкости.

5. Нажмите кнопку выключателя (4) и начинайте работать не прилагая больших усилий.
6. Для выключения электроинструмента отпустите выключатель и отсоедините штекер сетевого кабеля от электросети
7. При продолжительной работе нажмите и удерживайте выключатель, затем нажмите фиксатор (8), отпустите выключатель. Для отключения нажмите и отпустите выключатель.

ХРАНИТЕ ТЕХНИЧЕСКОЕ ОБСЛУЖИВАНИЕ

ХРАНИТЕ

ВНИМАНИЕ! Хранить электроинструмент необходимо при температуре окружающей среды от 0°C до +40°C и относительной влажности воздуха не более 80% в месте, недоступном для детей.

ТЕХНИЧЕСКОЕ ОБСЛУЖИВАНИЕ

1. После работы необходимо провести очистку лопасти и корпуса от жидкости, пыли и других инородных веществ. Особое внимание необходимо уделить вентиляционным отверстиям.
2. Для чистки корпуса не следует использовать чистящие средства, которые могут привести к образованию ржавчины на металлических частях изделия или повредить пластиковую поверхность.
3. В процессе работы лопасть и угольные щетки подвержены естественному износу. Внимательно следите за их состоянием и своевременно заменяйте (для замены угольных щеток необходимо обращаться в авторизованный сервисный центр).

УТИЛИЗАЦИЯ

При утилизации пришедшего в негодность электроинструмента примите все меры, чтобы не нанести вреда окружающей среде. Не стоит самостоятельно пытаться утилизировать электроинструмент. Настоя-

тельно рекомендуется обратиться в специальную службу.

СРОК СЛУЖБЫ

Данное изделие при соблюдении всех требований, указанных в настоящем руководстве по эксплуатации должно прослужить не менее 3-х лет.

Фирма-производитель оставляет за собой право вносить в конструкцию и комплектацию изменения, не ухудшающие эксплуатационные качества товара.

ВНИМАНИЕ! При покупке изделия требуйте проверки комплектности и исправности инструмента, а также правильного заполнения гарантийного талона.

ГАРАНТИЙНЫЕ УСЛОВИЯ

Гарантийные обязательства осуществляются при наличии правильно заполненного гарантийного талона с указанием в нем даты продажи, серийного номера, печати (штампа) торгующей организации, подписи продавца. При отсутствии у Вас правильно заполненного гарантийного талона мы будем вынуждены отклонить Ваши претензии.

Во избежание недоразумений убедительно просим Вас перед началом работы с изделием внимательно ознакомиться с условиями эксплуатации, указанными в настоящем руководстве.

Обращаем Ваше внимание на исключительно бытовое назначение электроинструмента.

Правовой основой настоящих гарантийных условий является действующее законодательство Российской Федерации, в частности, последняя редакция Федерального закона «О защите прав потребителей» и Гражданский кодекс Российской Федерации.

Гарантийный срок эксплуатации на изделие составляет 36 месяцев. Этот срок исчисля-

ется со дня продажи через розничную сеть. Наши гарантийные обязательства распространяются только на неисправности, выявленные в течение гарантийного срока, и обусловленные производственными дефектами, т. е. допущенными по вине предприятия-изготовителя.

Гарантийные обязательства не распространяются:

А) на неисправности изделия, возникшие в результате:

1. несоблюдения пользователем предписаний руководства по эксплуатации;
2. механического повреждения, вызванного внешним или любым другим воздействием;
3. применения изделия не по назначению;
4. воздействия неблагоприятных атмосферных и внешних факторов на изделие, таких как дождь, снег, повышенная влажность, нагрев, агрессивные среды, несоответствие параметров питающей электросети требованиям руководства по эксплуатации;
5. использования принадлежностей, расходных материалов и запчастей, не предусмотренных технологической конструкцией данной модели;
6. попадания внутрь изделия инородных предметов или засорения вентиляционных отверстий большим количеством отходов, таких как пыль, опилки, стружка и т.п.

Б) на изделия, подвергавшиеся вскрытию, ремонту или модификации неуполномоченными на то лицами.

В) на неисправности, возникшие вследствие ненадлежащего обращения или хранения изделия, признаками чего являются:

1. наличие ржавчины на металлических элементах изделия;
2. наличие окислов коллектора двигателя;
3. обрывы и надрезы сетевого кабеля;
4. сколы, царапины, сильные потертости корпуса.

Г) на неисправности, возникшие в результате перегрузки изделия, повлекшей выход из строя электродвигателя или других узлов и деталей.

К безусловным признакам перегрузки относятся:

- деформация или оплавление деталей и узлов изделия;
- появление окалины на коллекторе электродвигателя или угольных щетках;
- одновременный выход из строя ротора и статора электродвигателя;
- потемнение или обугливание изоляции проводов.

Д) на расходные материалы, сменные детали, узлы, подлежащие периодической замене, такие как угольные щетки, лопасть и проч.

Е) на изделия без читаемого серийного номера.

Обращаем ваше внимание, что доставка изделия в сервисный центр и из него осуществляется конечным потребителем (владельцем) или за его счет.

ВНИМАНИЕ! При покупке изделия требуйте проверки комплектности и исправности, а также правильного заполнения гарантийного талона.

Фирма-производитель обращает внимание покупателей, что при эксплуатации инструмента в рамках личных нужд и соблюдений правил пользования, приведенных в данном руководстве по эксплуатации, срок службы инструмента может значительно превысить указанный в настоящем руководстве.

На детали и узлы, замененные при ремонте в авторизованном сервисном центре, предоставляется гарантия 3 месяца. Техническое освидетельствование инструмента на предмет установления гарантийного случая производится только в авторизованном сервисном центре.

Список сервисных центров можно узнать у продавца или на сайте stavp.pф, www.stavr-tools.ru

ШУМОВИБРАЦИОННЫЕ ХАРАКТЕРИСТИКИ

Шумовибрационные характеристики соответствуют европейским стандартам.

Шум	Вибрация
LpA: 72dB(A)	ah: 5,673m/s ²
LwA: 81dB(A)	K: 1,5m/s ²

ТЕХНИЧЕСКИЕ ХАРАКТЕРИСТИКИ

Напряжение сети / Частота	220 В ± 10 % / 50 Гц
Потребляемая мощность	1200 Вт
Число скоростей	2
Число оборотов	0-520 об/мин 0-760 об/мин
Максимальный крутящий момент	38 Н*м
Диаметр насадки	120 мм
Длина насадки	590 мм
Длина сетевого кабеля	3 м
Масса	3,7 кг

Данное оборудование соответствует требованиям: Технического регламента Таможенного союза ТР ТС 004/2011 «О безопасности низковольтного оборудования», утвержденный Решением Комиссии Таможенного союза от 16 августа 2011 г. №768; Технического регламента Таможенного союза ТР ТС 010/2011 «О безопасности машин и оборудования», утвержденный Решением Комиссии Таможенного союза от 18 октября 2011г. № 823; Технического регламента Таможенного союза ТР ТС 020/2011 «Электромагнитная совместимость технических средств», утвержденный Решением Комиссии Таможенного союза от 9 декабря 2011г. №879

Импортер/уполномоченная организация
на принятие претензий: ООО «Союз»
Адрес: 432006, Россия, г. Ульяновск,
ул. Локомотивная, 14
Производитель: ЦЗИНЬХУА ГАОДЖИУ
ЕЛЕКТРИК ЕКУИПМЕНТ КО., ЛТД.
Адрес: Флоор 2, №12 Баижиале Рoad, Кси-
аликси Индастри Ареа, Шижу Товн, Юнкан,
Чжэцзян, Китай
Сделано в КНР

Дата изготовления указана на серийном но-
мере. В соответствии со стандартом изгото-
вителя серийный номер содержит: номер
заказа / месяц и год изготовления / поряд-
ковый номер изделия.

The logo consists of the letters 'EAC' in a bold, stylized, sans-serif font. The 'E' and 'A' are connected at the top, and the 'C' is positioned to the right of the 'A'. The letters are black and set against a white background.

МС-120/1200-2С құрылыс араластырғышы тұрмыстық мұқтаждықтар аясында техникалық ерітінділерді және қоспаларды араластыруға арналған. Құралды тағайындалуы бойынша қолданбау кепілдікті жөндеуден бас тартудың негіздемесі болып табылады.

САҚТЫҚ ШАРАЛАРЫ

1. Аталған бұйымды осы нұсқаулықта аталғандардан басқа кез келген мақсаттар үшін қолданбаңыз.
2. Бұйымды біліксіз, кәмелеттік жасқа толмаған немесе бұйымды қолдануға физикалық қабілеттері жеткіліксіз тұлғалардың қолдануларына жол бермеңіз. Бұйымды басқа тұлғаларға берген жағдайда оны қолдану ережелері жөнінде толығырақ айтыңыз және аталған нұсқаулықпен таныстырыңыз.
3. Бұйымды немесе оның жеке-лей бөліктерін суға немесе басқа да сұйықтықтарға батырмаңыз.
4. Бұйымды егер жану немесе жарылыс қаупі бар болған жағдайда, мәселен, тез жанғыш сұйықтықтар мен газдардың маңында қолданбаңыз.
5. Бұйымды оның негізгі тұтқасынан ұстай отырып жылжытыңыз.
6. Бұйымды іске қосулы күйде жылжытпаңыз.
7. Жұмыс аймағында балалардың, жануарлардың немесе бөгде тұлғалардың болуларына жол бермеңіз.
8. Желі параметрлерінің бұйымда және аталған нұсқаулықта көрсетілген параметрлерге сәйкес екендіктеріне көз жеткізіңіз.
9. Бұйымды желіге ажыратқыш «Сөнд» күйінде тұрғандығына көз жеткізгеннен кейін ғана қосыңыз.
10. Бұйыммен жұмыс жасау кезінде жеке қорғаныс құралдарын қолданыңыз. Қажет болған жағдайда арнайы қолғаптарды, көзілдіріктерді және құлаққаптарды қолданыңыз.
11. Жұмыс жасау кезінде ешбір бөліктері бұйыммен жанаспайтындай қолайлы киімді кию ұсынылады. Сонымен бірге

Сізде қажетсіз салдарларды шақыратын немесе жұмысқа кедергі жасай алатын ештеңе жоқ екендігіне көз жеткізіңіз.

12. Ажыратқышқа басудың алдында қалақшаның дұрыс орнатылғанына және ерітінді немесе қоспа салынған ыдыстың айтарлықтай төзімді екендігіне көз жеткізіп алыңыз.

13. Ерітінді немесе қоспалардан басқа ештеңе электр құралының айналушы бөліктерімен жанаспауы керек.

14. Бұйымның тоқтап қалуын шақыратын жүктемеге жол бермеңіз.

15. Іске қосулы бұйымды назарсыз қалдырмаңыз.

16. Бұйымды ажыратқаннан кейін бірден салмаңыз, қозғалтқыштың толық тоқтауын күтіңіз.

17. Араластырылушы құрамның жұмыс кезінде Сіз жаққа ұшуын болдырмауға тырысыңыз.

18. Желілік кабельдің бұйым арқылы өңделуші бетке тиіп кетуін болдырмаңыз.

19. Желілік кабельді қызу, май және өткір заттардың көздерінен алыс ұстаңыз.

20. Бұйыммен жұмыс жасау кезінде жерге тұйықталған заттармен жанаспаңыз (мәселен, құбыр желілеріне, жылыту радиаторларына, газ плиталарына, тоңазытқышқа).

21. Бұйымды желіден ажырату үшін желілік кабельдің істікшесінен ұстаңыз.

22. Сіздің бұйымды қолданбаған кезіңізде оны әрдайым электр желісінен ажыратып отырыңыз, сонымен қатар:

- кез келген ақаулықтар кезінде;
- құрал-сайманын ауыстырудың немесе тазалаудың алдында;
- жұмыс аяқталғаннан кейін.

23. Бұйымды оны құлап қалғаннан кейін немесе егер онда бүлінудің

қандай да болмасын іздері көрінсе қолданбаңыз. Диагностика мен жөндеу үшін авторландырылған сервистік орталықпен хабарласыңыз.

24. Желілік кабель бүлінген жағдайда қауіп-қатерге жол бермеу үшін оны дайындаушы, оның агенті немесе аналогтік білікті тұлға ауыстыруы керек. Желілік кабельді ауыстыру қолданыстағы тарифке сай авторландырылған сервистік орталықта жүзеге асырылады.

25. Жөндеу және техқызметкөрсету аталған нұсқаулыққа қатаң сәйкес жүзеге асырылуы керек.

26. Жөндеу және техқызметкөрсету үшін тек авторландырылған сервистік орталықтарға жүгініңіз.

27. Бұйымды бүлдіруі мүмкін жуғыш заттарды қолданбаңыз (бензин немесе басқа да агрессивтік заттар).

28. Балаларға бұйымға жанасуға рұқсат бермеңіз.

29. Бүлінген қалақшаларды қолданбаңыз.

НАЗАР АУДАРЫҢЫЗДАР! АТАЛҒАН БҰЙЫМДЫ АЛКОГОЛЬДІК НЕМЕСЕ ЕСІРТКІЛІК МАСАЙҒАН КҮЙДЕ НЕМЕСЕ ШЫНДЫҚТЫ ОБЪЕКТИВТИ ҚАБЫЛДАУҒА КЕДЕРГІЖАСАЙТЫН БАСҚА ДА ШАРТТАРДА ҚОЛДАНУҒА ТЫЙЫМ САЛЫНАДЫ, ЖӘНЕ БҰЙЫМДЫ ОСЫҢДАЙ ЖАҒДАЙЛАРДАҒЫ ЖӘНЕ ШАРТТАРДАҒЫ АДАМДАРҒА СЕНИП ТАПСЫРУҒА БОЛМАЙДЫ!

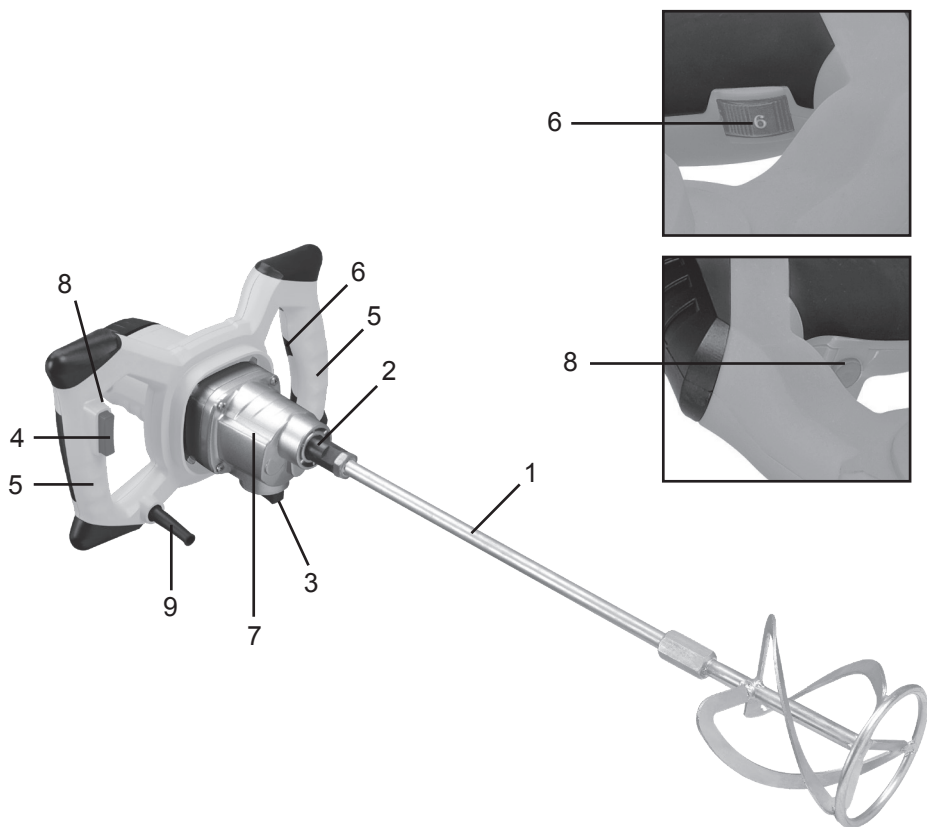

ҚҰРАМДАС БӨЛІКТЕРІ

1. Қалақша
2. Патрон
3. Жылдамдықты ауыстырғыш
4. Ажыратқыш
5. Тұтқа
6. Айналымдар санын реттегіш
7. Редуктор
8. Еріксіз іске қосылудан сақтандырғыш
9. Желілік кабель

ЖЕТКІЗІЛІМ ЖИЫНТЫҒЫ

1. Пайдалану жөніндегі нұсқаулық
2. Құрылыс араластырғыш
3. Мүйізше кілт (2 дана)
4. Қалақша (1 дана)

ЖҰМЫСҚА ДАЙЫНДАУ

1. Электр құралын қуат беруші желіге қосудың алдында желі параметрлерінің аталған нұсқаулықта және электр құралында аталған талаптарға жауап беретіндіктеріне көз жеткізіп алыңыз.
2. Электр құралының және желілік кабелдің бүтіндігін тексеріңіз.
3. Ұзартқышты қолдану кезінде ұзартқыштың электр құралының қуатына есептелгендігіне көз жеткізіңіз.
4. Дұрыс құрастырылғанына және барлық тораптардың сенімді бекітілгендіктеріне көз жеткізіңіз.
5. Қысқы шарттарда тасымалдаудан кейін электр құралын конденсаттың толық кебуіне дейін бөлме температурасында ұстау керек.

ҚАЛАҚШАЛАРДЫ ОРНАТУ ЖӘНЕ ШЕШУ

1. Қалақшаны патронға (2) орнатыңыз.
2. Бір мүйізше кілтпен патронды бекітіңіз, басқасымен қалақшаны аяғына дейін тартып бекітіңіз.
3. Қалақшаның дұрыс орнатылғанына және сенімді бекітілгеніне көз жеткізіңіз.
4. Шешу үшін қалақшаны басқа жаққа бұрап босатыңыз.

ПАЙДАЛАНУ

Қоспаны немесе ерітіндіні тегіс және орнықты бетке орнатылған бүлінбеген берік ыдысқа дайындаңыз.

1. «ЖҰМЫСҚА ДАЙЫНДАУ» бөлімінде сипатталған амалдарды орындаңыз.
2. Жылдамдықты ауыстырғышты (3) және айналымдар санын реттегішті (6) ерітіндінің немесе қоспалар құрамына және консистенциясына байланысты қажетті күйге орнатыңыз.
3. Араластырғышты қуат беру желісіне қосыңыз.
4. Араластырғыштың қалақшасын оны ыдысқа жанаспайтындай етіп сұйықтыққа батырыңыз.

5. Еріксіз іске қосылудан сақтандырғышқа (8) басыңыз.

6. Ажыратқыш (4) батырмасына басыңыз және көп күш салмай жұмыс жасауды бастаңыз.

КӘДЕГЕ ЖАРАТУ

Пайдалануға жарамсыз бұйымды кәдеге жарату кезінде қоршаған ортаға зиян келтірмеу үшін барлық шараларды қолданыңыз. Бұйымды өз бетіңізбен кәдеге жаратуға тырысу жөн болмайды. Арнайы қызметке жүгіну ұсынылады.

ҚЫЗМЕТ МЕРЗІМІ

Бұл өнім барлық талаптарын сақтаған кезде, осы пайдаланушы нұсқаулығын тиіс атқара кемінде 3 жыл болуы тиіс. Өндіруші-Фирма құқығын өзіне қалдырады конструкциясына және жинақтауды керек емес нашарлататын пайдалану тауар сапасы.

САҚТАУ. ТЕХНИКАЛЫҚ ҚЫЗМЕТ КӨРСЕТУ

САҚТАУ

НАЗАР АУДАРЫҢЫЗ! Электр құралын 0°C -тан +40°C-қа дейінгі қоршаған орта температурасында және ауаның салыстырмалы ылғалдылығы 80%-дан аспайтын және балаларға қолжетімді емес жерлерде сақтау керек.

ТЕХНИКАЛЫҚ ҚЫЗМЕТ КӨРСЕТУ

1. Жұмыс аяқталғаннан кейін қалақшаларды және корпусты сұйықтықтардан, шаңнан және басқа да бөгде заттардан тазалау жүргізу керек. Желдеткіш саңылауларға ерекше назар аудару керек болады.
2. Корпусты тазалау үшін бұйымның металл бөліктерінде тоттардың пайда болуына немесе пластик беттің бүлінуіне әкеліп соқтыруы мүмкін тазартқыш құралды қолданбау керек.
3. Жұмыс процесінде қалақша мен көмір шөткелері табиғи тозуға ұшырайтын болады. Олардың жағдайын мұқият

қадағалаңыз және өз уақытында ауыстырып отырыңыз (көмір шеткелерін ауыстыру үшін авторландырылған сервистік орталыққа жүгіну қажет).

КЕПІЛДІК ШАРТТАР

НАЗАР АУДАРЫҢЫЗ! Бұйымды сатып алу кезінде жиынтықтылығын және дұрыстығын тексеруді, сонымен қатар кепілдік талонының дұрыс толтырылуын талап етіңіз.

1. Кепілдік міндеттемелер сатып алынған күні, сериялық нөмірі, сауда ұйымының мөрі (мөртабаны), сатушының қолтаңбасы көрсетілген кепілдік талоны дұрыс толтырылған кезде ғана жүзеге асырылады. Сізге дұрыс толтырылған кепілдік талоны болмаған жағдайда бізСіздің аталған ұйымның сапасы бойынша шағымыңызды қабылдамауға мәжбүр боламыз.

2. Түсінбеушіліктерге жол бермеу үшін бұйыммен жұмыс жасауды бастамастан бұрын Сізден пайдалану жөніндегі нұсқаулықпен мұқият танысып шығуды өтінеміз.

3. Сіздің назарыңызды бұйымның тек тұрмыстық тағайындалуға ғана арналғандығына аударамыз.

4. Ресей Федерациясының қолданыстағы заңнамасы аталған кепілдік шарттардың құқықтың негіздемесі болып табылады, атап айтқанда, «Тұтынушылардың құқығын қорғау» Федералды заңының соңғы редакциясы және Ресей Федерациясының Азаматтық кодексі.

5. Бұйымға кепілдік пайдалану мерзімі 36 айды құрайды. Бұл мерзім бөлшектік желі арқылы сатылғаннан күнінен бастап есептеледі.

6. Біздің кепілдік міндеттемелер тек кепілдік мерзімнің ішінде анықталған ақаулықтарға және дайындаушы-кәсіпорынның кінәсі бойынша жол берілген өндірістік, технологиялық және құрылымдық ақауларға ғана таралады.

7. Кепілдік міндеттемелер келесілерге та-

ралмайды:

7.1. Бұйымда келесідей жағдайлардың нәтижесінде пайда болған ақаулықтарға:

- қолданушы арқылы пайдалану жөніндегі нұсқаулықтағы нұсқамалардың сақталмауы;
- сыртқы және кез келген басқа да әсерлер арқылы шақырылған механикалық бүлінулер;

- бұйымды тағайындалу бойынша қолданбау;

- жаңбыр, қар, жоғары ылғалдылық, қызу, агрессивтік орталар, қуат беруші электр желілері параметрлерінің пайдалану жөніндегі нұсқаулықтың талаптарына сәйкес болмауы секілді жағымсыз атмосфералық және сыртқы әсерлер;

- өндіруші арқылы ұсынылмаған немесе мақұлданбаған керек-жарақтарды, шығын материалдары мен қосалқы бөлшектерді қолдану;

- бұйымның ішіне бөтен заттардың түсіп кетуі немесе желдетуші саңылаулардың көп мөлшердегі шаң, лай және т.б. секілді қалдықтардан бітеліп қалуы.

7.2. Уәкілетті емес тұлға арқылы ашылған, жөнделген немесе түрлендірілген бұйымға.

7.3. Бұйымда лайықсыз пайдаланудың немесе сақтаудың салдарынан пайда болған ақаулықтарға:

- бұйымның металл элементтерінде тоттардың болуы;

- коллекторда қышқыл тотықтардың болуы;

- желелік кабельдің үзілуі мен тілінуі;

- корпусның.

7.4. Электрлі қозғалтқыштың немесе басқа тораптар мен бөлшектердің істен шығуларына өкеліп соқтыратын бұйымның асқын жүктелуінің нәтижелерінде пайда болған ақаулықтарға.

Асқын жүктелудің сөзсіз белгілеріне жата- тындар:

- бұйымның бөлшектері мен тораптарының деформациялануы мен балқуы;

- коллекторда немесе бұрыштық шеткелерде қақтардың пайда болуы;

- ротор мен электрлі қозғалтқыш статорының

бір уақытта істен шығуы;

- сымдар оқшаулағыштарды қарауы немесе күюі.

7.5. Шығын материалдарына, ауыстырмалы бөлшектер, тораптар, көмір шөткелері, қалақшалар және басқалар секілді мезгіл-мезгіл ауыстыруға жататындар.

7.6. Оқылатын сериялық нөмірі жоқ бұйымға.

Сіздің назарыңызды бұйымды сервистік орталыққа және одан жеткізудің соңғы тұтынушы (иегері) арқылы немесе оның қаражатының есебінен жүзеге асырылатындығына аудартамыз.

НАЗАР АУДАРЫҢЫЗ! Бұйымды сатып алу кезінде жиынтықтылығы мен дұрыстығын тексеруді, сонымен қатар кепілдік талонның дұрыс толтырылуын талап етіңіз.

Авторландырылған сервистік орталықтарда ауыстырылған бөлшектер мен тораптарға 3 ай кепілдік беріледі. Құралға кепілдік жағдайды орнату бойынша техникалық куәландыру тек авторландырылған сервистік орталықта ғана жүргізіледі.

Дайындаушы-фирма сатып алушылардың назарын бұйымды жеке мұқтаждықтары аясында пайдалану кезінде осы пайдалану жөніндегі нұсқаулықта келтірілген қолдану ережелерін сақтау бұйымның қызметтік мерзімі осы нұсқаулықта көрсетілген мерзімнен айтарлықтай асып кетуі мүмкін екендігіне аудартады.

Дайындаушы-фирма өзіне тауардың сапасын нашарлатпайтын құрылымы мен жиынтығына өзгерістер енгізу құқығын қалдырады.

Сервистік орталықтардың тізімін сатушыдан немесе www.stavr-tools.ru сайтынан білуге болады.

ТЕХНИКАЛЫҚ СИПАТТАМАЛАРЫ

Желі кернеуі /Жілілік	220 В ± 10 % / 50 Гц
Тұтынылатын қуат	1200 Вт
Айналымдар саны	0-520 айн/мин 0-760 айн/мин
Саптамалардың ұзындығы	120 мм
Саптамалардың диаметрі	590 мм
Желілік кабелдің ұзындығы	3 м
Салмағы	3,7 кг

Импортер/шағымдарды қабылдауға уәкілетті ұйым: «Союз» ЖШҚ
Мекен-жай: 432006, Ресей, Ульяновск қ.,
Локомотивная көш., 14.

Өндіруші: ЦЗИНЬХУА ГАОДЖИУ ЕЛЕКТРИК ЕКУИПМЕНТ КО., ЛТД.

Мекен-жайы: Флоор 2, №12 Баижиале Род, Ксиаликси Индастри Ареа, Шижу Товн, Юнкан, Чжэцзян, Қытай

ҚХР жасалған.

Дайындалған күні сериялық нөмірде көрсетілген. Дайындаушының стандартына сәйкес сериялық нөмір келесілерден тұрады: тапсырыс нөмірі / дайындалған айы мен жылы / бұйымның топтамдағы реттік нөмірі.

